

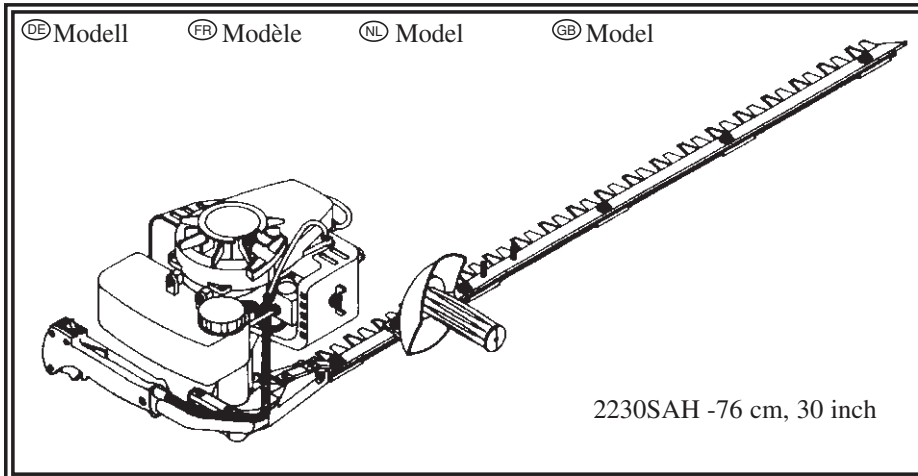

Ⓓ MONTAGE- UND BETRIEBSANLEITUNG SOWIE SICHERHEITSHINWEISE
Ⓕ MANUEL D'UTILISATION, INSTRUCTIONS D'ASSEMBLAGE ET DE SECURITE
Ⓖ GEBRUIKSAANWIJZING, MONTAGE-EN VEILIGHEIDSINSTRUCTIES
Ⓖ OWNER'S MANUAL ASSEMBLY AND SAFETY INSTRUCTIONS



Ⓓ FÜR EINSEITIGES BENZIN-HECKENSCHERENZUBEHÖR

Ⓕ POUR LE TAILLE-HAIES À ESSENCE À LAME UNIQUE

Ⓖ VOOR HEGGESCHAARHULPSTUK MET BENZINEMOTOR EN ÉÉN SNIJRAND

Ⓖ SINGLE EDGE PETROL HEDGE TRIMMER ATTACHMENT

Ⓓ UND DOPPELSEITIGES BENZIN-HECKENSCHERENZUBEHÖR

Ⓕ ET POUR LE TAILLE-HAIES À ESSENCE À LAME DOUBLE

Ⓖ EN HEGGESCHAARHULPSTUK MET BENZINEMOTOR EN DUBBELE SNIJRAND

Ⓖ DOUBLE EDGE PETROL HEDGE TRIMMER ATTACHMENT

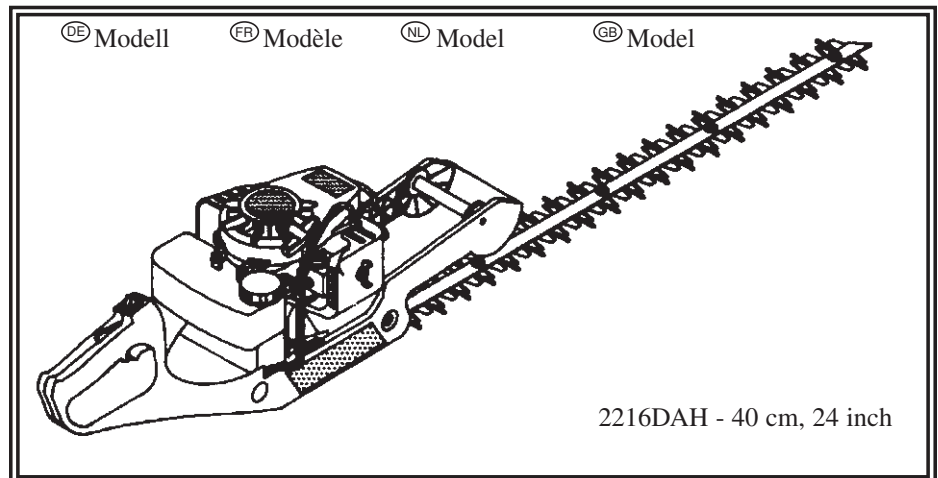

Ⓓ Abbildung mit montiertem Mantis-Motor.

Ⓕ Présentés rattachés à un moteur de motobèche Mantis.

Ⓖ Afgebeeld met motor van Mantis grondbewerker bevestigd.

Ⓖ Shown with Mantis Tiller engine attached.

DE

INHALTSVERZEICHNIS

I. WICHTIGE INFORMATIONEN

A. Einleitung	3
B. Spezielle Sicherheitshinweise	3
C. Kraftstoffsicherheitshinweise	4

II. SICHERHEIT UND WARNUNGEN

A. Sicherheitsaufkleber	5
B. Nachweis der Sicherheitsaufkleber	8
C. Allgemeine Sicherheitshinweise	8
D. Warnungen	9
E. Hinweise	10

III. MONTAGEANLEITUNG

IV. BEDIENUNG

V. ARBEITSHINWEISE

VI. WARTUNG

A. Schmierung	19
B. Langzeitlagerung (mehr als 60 Tage)	19

VII. SERVICE

A. Fehlerbehebung	21
B. Wartung	22
C. Schermesser	23

VIII. EXPLOSIONSZEICHNUNGEN

Garantieinformationen	32
-----------------------	----

NL

INHOUDSOPGAVE

I. BELANGRIJKE INFORMATIE

A. Inleiding	3
B. Speciale veiligheidsinformatie	3
C. Veiligheidsinformatie over brandstof	4

II. VEILIGHEID EN WAARSCHUWINGEN

A. Veiligheidsstickers	5
B. Identificatie van veiligheidsstickers	8
C. Algemene veiligheidsvoorschriften	8
D. Waarschuwingen - Wat u niet moet doen	9
E. Waarschuwingen - Wat u wel moet doen	10

III. MONTAGE-INSTRUCTIES

IV. BEDIENING

V. SNOEIEN

VI. ONDERHOUD

A. Smering	19
B. Opslag voor langere tijd (meer dan 60 dagen)	19

VII. SERVICE

A. Oplossen van problemen	21
B. Onderhoudsgids	22
C. Afstellen van messen	23

VIII. EXPLOSIETEKENINGEN VAN ONDERDELEN

Service- en Garantiebeleid	32
----------------------------	----

FR

TABLE DES MATIERES

I. RENSEIGNEMENTS IMPORTANTS

A. Introduction	3
B. Renseignements particuliers concernant la sécurité	3
C. Renseignements de sécurité concernant le carburant	4

II. SECURITE ET AVERTISSEMENTS

A. Autocollants de sécurité	5
B. Identification des autocollants de sécurité	8
C. Règles générales de sécurité	8
D. Avertissements - A ne pas faire	9
E. Avertissements - A faire	10

III. INSTRUCTIONS D'ASSEMBLAGE

IV. FONCTIONNEMENT

V. TAILLE

VI. ENTRETIEN

A. Lubrification	19
B. Rangement à long terme (plus de 60 jours)	19

VII. REPARATIONS

A. Dépannage	21
B. Guide d'entretien	22
C. Réglage des lames	23

VIII. VUE D'ENSEMBLE DES PIECES

Réparations et Garanties	32
--------------------------	----

GB

TABLE OF CONTENTS

I. IMPORTANT INFORMATION

A. Introduction	3
B. Special Safety Information	3
C. Fuel Safety Information	4

II. SAFETY AND WARNINGS

A. Safety Decals	5
B. Safety Decal Identification	8
C. General Safety Rules	8
D. Warnings — Don't's	9
E. Warnings — Do's	10

III. ASSEMBLY INSTRUCTIONS

IV. OPERATION

V. TRIMMING

VI. MAINTENANCE

A. Lubrication	19
B. Long Term Storage (over 60 days)	19

VII. SERVICE

A. Trouble Shooting	21
B. Service Maintenance Guide	22
C. Blade Adjustment	23

VIII. PARTS EXPLOSIONS

Service and Warranty Policy	32
-----------------------------	----

(DE)

I. WICHTIGE INFORMATIONEN

A. EINLEITUNG

Im Namen der gesamten Mantis GmbH möchten wir uns bei Ihnen für den Kauf der Mantis Benzin-Heckenschere bedanken. Diese professionelle Heckenschere wurde für höchste Ansprüche konstruiert, um viele Stunden problemloser Arbeit zu gewährleisten.

Diese Bedienungsanleitung enthält Informationen zu Sicherheit, Bedienung und Service.

Zu Ihrer eigenen Sicherheit ist unerlässlich, dass Sie die gesamte Anleitung lesen und verstehen, bevor Sie mit dem Gerät arbeiten.

Die Bedienungsanleitung enthält unterschiedliche Anweisungen für die einseitige 76 cm Heckenschere und die doppelseitige 40 cm Heckenschere. Befolgen Sie die Anweisungen, die Ihrem Heckenschertyp entsprechen.

(DE)

B. SPEZIELLE SICHERHEITSHINWEISE

⚠️ WARNUNG - VORSICHT! ⚠️
 ACHTUNG! DIESES SYMBOL WEIST AUF WICHTIGE SICHERHEITSVORSCHRIFTEN HIN.
 WENN SIE DIESES SYMBOL SEHEN, BEACHTEN SIE DIE WARNUNG!! SEIEN SIE WACHSAM!!

⚠️ WARNUNG - VORSICHT! ⚠️
 UM DAS UNFALLRISIKO ZU VERRINGERN, HALTEN SIE SICH AN DIE SICHERHEITSINFORMATIONEN IN DIESER ANLEITUNG. EIN MISSACHTEN DER HINWEISE KANN ZU ERNSTHAFTEN PERSONEN- UND SACHSCHADEN FÜHREN.

(NL)

B. SPECIALE VEILIGHEIDSINFORMATIE

⚠️ WAARSCHUWING - GEVAAR ⚠️
 OPGELET: DIT SYMBOOL DUIDT ONZE BELANGRIJKE VEILIGHEIDSINSTRUCTIES AAN.
 WANNEER U DIT SYMBOOL ZIET, NEEM HET IN ACHT!! WEES ALERT!!

⚠️ WAARSCHUWING - GEVAAR ⚠️
 TENEINDE HET RISICO OP ONGELUKKEN TE VERKLEINEIN, DIJNT U DE VEILIGHEIDSINSTRUCTIES IN DEZE HANDLEIDING IN ACHT TE NEMEN. NALATING DEZE WAARSCHUWING IN ACHT TE NEMEN, KAN ERNSTIG LICHAAMELIJK LETSEL EN/OF MATERIËLE SCHADE TOT GEVOLG HEBBEN

(F)

I. RENSEIGNEMENTS IMPORTANTS

A. INTRODUCTION

Tout le personnel Mantis vous remercie d'avoir acheté un taille-haies à essence MANTIS.

Ce taille-haies de type professionnel a été conçu selon des normes très élevées, afin de garantir une utilisation continue des heures durant.

Ce manuel comporte les renseignements nécessaires à l'utilisation sûre et efficace, ainsi qu'aux réparations. Pour votre propre sécurité, il est essentiel de lire et de comprendre la totalité du présent manuel avant de faire fonctionner votre taille-haies.

Ce manuel comporte des instructions d'assemblage différentes pour le taille-haies à essence à lame unique et le taille-haies à essence à lame double. Assurez-vous de bien suivre les instructions correspondant à votre taille-haies.

(FR)

I. BELANGRIJKE INFORMATIE

A. INLEIDING

Namens iedereen bij Mantis willen wij u bedanken voor het feit dat u een heggeschaar met benzinemotor van Mantis hebt gekocht.

Deze professionele snoeimachine is ontworpen volgens de hoogste normen om u vele uren ononderbroken gebruik te bieden.

Deze handleiding geeft de nodige informatie voor een veilig en doeltreffend gebruik en service. Voor uw eigen veiligheid is het van het grootste belang dat u deze gehele handleiding leest en begrijpt voordat u de heggeschaar gebruikt.

Deze handleiding bevat andere montage-instructies voor de heggescharen met benzinemotor en één snijrand dan voor de heggescharen met benzinemotor en dubbele snijrand. Zorg dat u de juiste instructies voor de heggeschaar volgt.

(FR)

B. RENSEIGNEMENTS PARTICULIERS CONCERNANT LA SECURITE

⚠️ AVERTISSEMENT - DANGER ⚠️
 ATTENTION ; CE SYMBOLE ATTIRE L'ATTENTION SUR NOS IMPORTANTES CONSIGNES DE SECURITE.
 LORSQUE VOUS VOYEZ CE SYMBOLE, SUIVEZ SON AVERTISSEMENT ! SOYEZ VIGILANT !

⚠️ AVERTISSEMENT - DANGER ⚠️
 POUR REDUIRE LE RISQUE D'ACCIDENTS, CONFORMEZ-VOUS AUX CONSIGNES DE SECURITE CONTENUES DANS CE MANUEL. L'INOBSERVATION DE CES CONSIGNES PEUT ENTRAÎNER DES BLESSURES GRAVES ET/OU DES DOMMAGES CONSIDÉRABLES AUX EQUIPEMENTS ET AUX BIENS

(GB)

B. SPECIAL SAFETY INFORMATION

⚠️ WARNING - DANGER ⚠️
 ATTENTION; THIS SYMBOL POINTS OUT OUR IMPORTANT SAFETY INSTRUCTIONS.
 WHEN YOU SEE THIS SYMBOL, HEED IT'S WARNING!! STAY ALERT!!

⚠️ WARNING - DANGER ⚠️
 TO REDUCE THE POTENTIAL FOR ACCIDENTS, COMPLY WITH THE SAFETY INSTRUCTIONS IN THIS MANUAL. FAILURE TO COMPLY MAY RESULT IN SERIOUS PERSONAL INJURY AND OR EQUIPMENT AND PROPERTY DAMAGE.

(GB)

I. IMPORTANT INFORMATION

A. INTRODUCTION

On behalf of everyone at Mantis we would like to thank you for your purchase of a Mantis Petrol Powered Hedge Trimmer.

This professional trimming machine was designed to the highest standards to ensure you many hours of uninterrupted service.

This manual provides the information necessary for safe and efficient operation and service. For your safety, it is critically important that you read and understand this entire manual before operating your hedge trimmer.

This manual contains different assembly instructions for both the Single Edge Petrol Hedge Trimmers and the Double Edge Petrol Hedge Trimmers. Be sure to follow the proper instructions for your trimmer.

DE

C. KRAFTSTOFFSICHERHEITSHINWEISE

Betanken Sie den Motor niemals, während Sie rauchen, oder in Nähe von offenem Feuer. Stoppen Sie den Motor und lassen Sie ihn abkühlen, bevor Sie Benzin nachfüllen.

Starten Sie den Motor niemals in geschlossenen oder schlecht ventilierten Räumen, da schädliche Abgase aus dem Auspuff ausgestoßen werden.

Betreiben Sie das Gerät niemals, falls das elektrische System Funken außerhalb des Zylinders verursacht. Bewahren Sie während Pflegearbeiten am Motor die Zündkerze in sicherer Entfernung vom Zylinder auf, um ein Entzünden von Benzinresten zu verhindern.

Starten Sie den Motor niemals, wenn starker Benzingeruch herrscht oder andere Explosionsgefahr besteht.

Starten Sie den Motor niemals, wenn übergelaufenes Benzin auf dem Motor sichtbar ist. Wischen Sie Benzinreste ab, bevor Sie den Motor starten.

Starten Sie den Motor niemals, wenn Schmutz den Auspuff oder die Kühlungs-lamellen vorstopft.

Berühren Sie niemals den heißen Auspuff, den Zylinder oder die Kühlungs-lamellen, da dadurch schwere Verbrennungen hervorgerufen werden können.

Benutzen Sie immer frisches Benzin für das Treibstoffgemisch. Altes Benzin kann Undichtigkeiten hervorrufen und Startschwierigkeiten verursachen.

FR

C. RENSEIGNEMENTS DE SÉCURITÉ CONCERNANT LE CARBURANT

Ne faites pas le plein de carburant et ne vérifiez pas le carburant en fumant, ou à proximité d'une flamme ou autre source d'inflammation. Arrêtez le moteur et assurez-vous qu'il est refroidi avant de refaire le plein.

Ne laissez pas le moteur tourner lorsque le taille-haies est laissé sans surveillance. Arrêtez le moteur avant de poser le taille-haies ou lorsque vous le transportez d'un endroit à un autre.

Ne mettez pas le taille-haies en marche, ne le faites pas fonctionner et ne faites pas le plein de carburant à l'intérieur, ou dans un endroit mal aéré, en raison de l'émission de gaz nocifs de monoxyde de carbone et autres.

Ne faites pas tourner le moteur si le système électrique provoque une étincelle à l'extérieur du cylindre. Durant les vérifications périodiques de la bougie, tenez celle-ci à une distance sûre du cylindre pour éviter de brûler le carburant évaporé du cylindre.

Ne vérifiez pas la formation d'étincelle, la bougie ou le fil de bougie étant enlevé et mis à la terre. Utilisez un dispositif d'essai approprié. Les étincelles peuvent entraîner l'allumage des vapeurs de gaz.

Ne lancez pas le moteur, la bougie étant enlevée. Si le moteur est noyé, ouvrez le starter (enfoncez la molette du starter) et tirez sur le lanceur jusqu'à ce que le moteur démarre. Veuillez suivre les instructions du guide de la motobèche.

Ne faites pas tourner le moteur s'il y a une odeur d'essence ou s'il existe d'autres conditions explosives.

N'utilisez pas la machine si de l'essence a été déversée. Nettoyez complètement l'essence renversée avant de mettre le moteur en marche.

N'utilisez pas la machine en cas d'accumulation de débris autour du silencieux et des ailettes de refroidissement.

NL

C. VEILIGHEIDSINFORMATIE OVER BRANDSTOF

Vul de tank niet bij en controleer deze niet terwijl u rookt of in de buurt van een open vlam of andere ontstekingsbron bent. Stop de motor en zorg dat deze koel is voordat u bijtankt.

Laat de motor niet lopen terwijl de grondbewerker onbewaakt achter wordt gelaten. Stop de motor alvorens de grondbewerker neer te zetten en bij het transport van de ene plaats naar de andere.

Binnenshuis of in een niet naar behoren geventileerde ruimte mag deze grondbewerker niet worden gestart, gebruikt of bijgetankt omdat giftig koolmonoxide en andere gassen worden uitgestoten.

Laat de motor niet lopen wanneer een elektrisch systeem vonken buiten de cilinder veroorzaakt. Houd bij periodieke inspecties van de bougie de bougie op een veilige afstand van de cilinder om te voorkomen dat de verdampte brandstof van de cilinder vlam vat.

Inspecteer de ontlading niet terwijl de bougie of de bougiedraad is verwijderd en geaard. Gebruik een goedgekeurd meetapparaat. Vonken kunnen de dampen vlam doen vatten.

Start de motor niet wanneer de bougie is verwijderd. Als de motor is verzopen, open u de choke (druk de chokeknop in) en trekt u aan het terugslagstartsnoer totdat de motor start. Volg de instructies in de handleiding voor de grondbewerker.

Laat de motor niet lopen wanneer er een benzinelucht aanwezig is of zich andere explosieve omstandigheden voordoen.

Gebruik het apparaat niet als er benzine is gemorst. Maak de gemorste plek geheel en al schoon voordat u de motor start.

Bedien het apparaat niet als er een ophoping van materiaal is bij de geluiddemper en de koelribben.

GB

C. FUEL SAFETY INFORMATION

Don't fuel, refuel or check fuel while smoking or near an open flame or other ignition source. Stop engine and be sure it is cool before refueling.

Don't leave the engine running while the trimmer is unattended. Stop engine before putting the trimmer down or while transporting from one place to another.

Don't start, run or refuel this trimmer indoors, or in an improperly ventilated area as poisonous carbon monoxide and other gasses are emitted.

Don't run engine when electrical system causes spark outside the cylinder. During periodical checks of the spark plug, keep plug a safe distance from cylinder to avoid burning of evaporated fuel from cylinder.

Don't check for spark with spark plug or plug wire removed and grounded. Use an approved tester. Sparks can ignite fumes.

Don't crank engine with spark plug removed. If the engine is flooded, open the choke (push choke knob in) and pull recoil until engine starts. Follow instructions in Tiller manual.

Don't run engine when the odour of petrol is present, or other explosive conditions exist.

Don't operate the unit if petrol is spilled. Clean up spill completely before starting engine.

Don't operate the unit if there is an accumulation of debris around the muffler, and cooling fins.

Don't touch hot mufflers, cylinders or cooling fins as contact may cause serious burns.

DE

Ziehen Sie das Starterseil immer langsam bis zum ersten spürbaren Widerstand heraus.

Ziehen Sie dann kurz und schnell, um einen Rückschlag und daraus resultierende Verletzungen zu verhindern.

FR

Ne touchez pas aux silencieux, cylindres ou ailettes de refroidissement chauds car le contact avec ces pièces peut causer des brûlures graves.

Utilisez toujours de l'essence fraîche dans le mélange de carburant. De l'essence viciée peut causer des fuites et compliquer les démarrages.

Tirez toujours le cordon du démarreur manuel lentement jusqu'à ce qu'une résistance se fasse sentir. Tirez ensuite rapidement pour éviter les rebonds et prévenir les blessures au bras ou à la main. Faites toujours marcher le moteur, un pare-étincelles étant installé et en bon état de marche.

II. SECURITE ET AVERTISSEMENTS

A. AUTOCOLLANTS DE SECURITE

Une composante importante du système de sécurité intégré à ce taille-haies consiste en autocollants destinés à prévenir et informer l'utilisateur, qui se trouvent à divers endroits du taille-haies. Ces autocollants doivent être remplacés avec le temps en raison d'abrasion ou autre. Il vous incombe de les remplacer lorsqu'ils deviennent difficile à lire. Les numéros de pièces pour commander ces autocollants se trouvent à la section B, intitulée "Identification des autocollants de sécurité". L'emplacement de ces autocollants est illustré à la page suivante.

NL

Raak hete geluiddempers, cilinders en koelribben niet aan, omdat aanraking daarvan ernstige brandwonden kan veroorzaken.

Gebruik altijd verse benzine in het brandstofmengsel. Oude benzine kan lekkage en moeilijk starten veroorzaken.

Trek altijd langzaam aan het startsnoer totdat u weerstand kunt voelen. Trek vervolgens snel aan het snoer om terugslag te voorkomen en letsel aan armen of handen te voorkomen.

Bedien de motor altijd met een geïnstalleerde vonkvanger die naar behoren werkt.

II. VEILIGHEID EN WAARSCHUWINGEN

A. VEILIGHEIDSTICKERS

Een belangrijk onderdeel van het veiligheidssysteem dat in deze grondbewerker is ingebouwd, zijn de waarschuwings- en informatiestickers die op diverse onderdelen van de grondbewerker zijn aangebracht. Deze stickers moeten na verloop van tijd worden vervangen omdat ze afgeschuurd raken enz. Het is uw verantwoordelijkheid deze stickers te vervangen wanneer ze niet meer goed leesbaar zijn. De onderdeelnummers voor het bestellen van stickers zijn opgenomen in Deel B, Identificatie van veiligheidsstickers. De plaats en de onderdeelnummers van deze stickers zijn hieronder geïllustreerd.

GB

Always use fresh petrol in the fuel mixture. Stale gasoline can cause leakage and hard starts.

Always pull starter cord slowly until resistance is felt. Then pull cord rapidly to avoid kickback and prevent arm or hand injury.

Always operate engine with spark arrestor installed and operating properly.

Federal laws apply on federal lands.

Warning: Handle fuel with care, it is highly flammable. Fueling a hot engine or near an ignition source can cause a fire and result in serious personal injury and/or property damage.

Warning: The Engine Exhaust from this product contains chemicals known to cause cancer, birth defects or other reproductive harm.

II. SAFETY AND WARNINGS

A. SAFETY DECALS

An important part of the safety system incorporated in this trimmer is the warning and informational decals found on various parts of the trimmer. These decals must be replaced in time due to abrasion, etc. It is your responsibility to replace the decals when they become hard to read. The part numbers for ordering decals are in Section B, Safety Decal Identification (shown on the next page). The location of these decals is illustrated on the next page.

DE **WARNUNG - VORSICHT**

MANGELNDE VORSICHT ODER UNSACHGEMÄSSER GEBRAUCH DER HACKENSCHERE ODER DER BETRIEB OHNE SCHUTZKLEIDUNG KÖNNEN ZU ERNSTHAFTEN VERLETZUNGEN FÜHREN. LESEN UND BEFOLGEN SIE DIE SICHERHEITSHINWEISE UND ALLE ANWEISUNGEN IN DIESER ANLEITUNG. TRAGEN SIE OHRENSCHUTZ

FR **AVERTISSEMENT - DANGER**

L'UTILISATION OU L'ENTRETIEN INCORRECT DE CE TAILLE-HAIES, OU L'OMISSION DE PORTER LA PROTECTION ADEQUATE, PEUT ENTRAINER DES BLESSURES GRAVES. VEUILLEZ LIRE ET COMPRENDRE LES REGLES DE FONCTIONNEMENT SUR, AINSI QUE TOUTES LES INSTRUCTIONS CONTENUES DANS CE MANUEL. VEUILLEZ PORTER UN CASQUE ANTIBRUIT.

NL **WAARSCHUWING - GEVAAR**

ONJUIST GEBRUIK OF ONDERHOUD VAN DEZE GRONDBEWERKER OF NALATING DE JUISTE BESCHERMING TE DRAGEN KAN ERNSTIG LETSEL TOT GEVOLG HEBBEN. DE VOORSCHRIFTEN VOOR VEILIGE BEDIENING EN ALLE INSTRUCTIES IN DEZE HANDLEIDING LEZEN EN BEGRIPEN. GEHOORBESCHERMERS DRAGEN.

GB **WARNING - DANGER**

IMPROPER USE OR CARE OF THIS TRIMMER, OR FAILURE TO WEAR PROPER PROTECTION CAN RESULT IN SERIOUS INJURY. READ AND UNDERSTAND THE RULES FOR SAFE OPERATION AND ALL INSTRUCTIONS IN THIS MANUAL. WEAR HEARING PROTECTION.

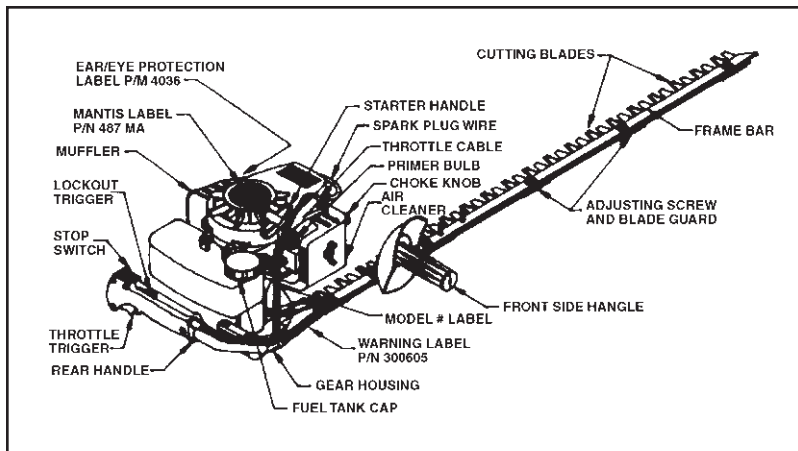

- ⒹE Einseitige Benzin-Heckenschere
- ⒻR Taille-haies à essence à lame unique
- ⓃL Heggescharen met benzinemotor en één snijrand
- ⒼB Single Edge Petrol hedge Trimmers

ⒹE
 LABEL EYE/EAR = WARNAUFKLEBER EAR/EYE PROTECTION
 LABEL P/N 4036 = OHREN/AUGENSCHUTZ
 MANTIS-LABEL = MANTIS-AUFKLEBER (NR. P/N 487 MA)
 MUFFLER = AUSPUFF
 LOCKOUT TRIGGER = SICHERUNGHEBEL
 STOP SWITCH = START/STOPP-SCHALTER
 THROTTLE TRIGGER = GASZUGHEBEL
 REAR HANDLE = HINTERER GRIFF
 CUTTING BLADES = MESSER
 FRAME BAR = MESSERBALKEN
 STARTER HANDLE = STARTERGRIFF
 SPARK PLUG WIRE = ZÜNDKABEL
 THROTTLE CABLE = GASZUG
 PRIMER BULB = EINSPRITZPUMPE
 CHOKE KNOB = KALTSTARTER
 FRONT SIDE HANDLE = SEITENGIFF
 AIR CLEANER = LUFTFILTER
 MODEL * LABEL = MODELL-TYPENSCHILD
 WARNING LABEL = WARNAUFKLEBER
 GEAR HOUSING = GETRIEBEGEHÄUSE
 FUEL TANK CAP = TANKDECKEL

ⒻR
 LABEL P/N 4036 = ETIQUETTE REF. 4036
 EAR/EYE PROTECTION = PROTECTION DE L'OEIL/OREILLE
 MANTIS LABEL P/N 487 MA = ETIQUETTE MANTIS REF. 487 MA
 MUFFLER = SILENCIEUX
 LOCKOUT TRIGGER = MANETTE DE VERROUILLAGE
 STOP SWITCH = INTERRUPTEUR D'ARRET
 THROTTLE TRIGGER = MANETTE DES GAZ
 REAR HANDLE = POIGNEE ARRIERE
 STARTER HANDLE = POIGNEE DU DEMARREUR
 SPARK PLUG WIRE = FIL DE LA BOUGIE
 THROTTLE CABLE = CABLE DE LA MANETTE DES GAZ
 PRIMER BULB = BULBE D'AMORCE
 CHOKE KNOB = MOLETTE DU STARTER
 AIR CLEANER = PURIFICATEUR D'AIR
 FRONT SIDE HANDLE = POIGNEE LATERALE AVANT
 MODEL # LABEL = ETIQUETTE DE No DE MODELE
 WARNING LABEL P/N 300605 = ETIQUETTE D'AVERTISSEMENT REF. 300605
 GEAR HOUSING = BOITIER D'ENGRENAGES
 FUEL TANK CAP = BOUCHON DU RESERVOIR DE CARBURANT
 CUTTING BLADES = LAMES DE COUPE
 FRAME BAR = BARRE DE CADRE
 ADJUSTING SCREW AND BLADE GUARD = VIS DE REGLAGE ET PROTÈGE-LAME

ⓃL
 LABEL GEHOOR-/OOGBESCHERMING ONDERDEELNR. 4036 = EAR/EYE PROTECTION
 MANTIS LABEL ONDERDEELNR. 487 MA = MANTIS LABEL
 GELUIDDEMPER = MUFFLER
 TREKKER VERGREDELING = LOCKOUT TRIGGER
 STOPSCHAKELAAR = STOP SWITCH
 TREKKER REGELKLEP = THROTTLE TRIGGER
 ACHTERSTE HANDGREEP = REAR HANDLE
 SNIJMESSEN = CUTTING BLADES
 HANDGREEP STARTER = STARTER HANDLE
 BOUGIEDRAAD = SPARK PLUG WIRE
 REGELKLEPKABEL = THROTTLE CABLE
 ONTSTEKINGSBOL = PRIMER BULB
 CHOKEKNOP = CHOKE KNOB
 LUCHTREINIGER = AIR CLEANER
 DRAAGBALK = FRAMEBAR
 STELSCHROEF EN MESBESCHERMING = ADJUSTING SCREW AND BLADEGUARD
 ZIHANDGREEP VOOR = FRONT SIDE-HANDLE
 LABEL MET MODELNUMMER = MODEL # LABEL
 WAARSCHUWINGSLABEL ONDERDEELNR. 300605 = WARNING LABEL
 TANDWIELBEHUIZING = GEAR HOUSING
 DOP VAN BRANDSTOFTANK = FUEL TANK CAP

ⒼB
 LABEL P/N 4036 = EAR AND EYE PROTECTION (LOCATED ON YOUR ENGINE)
 LABEL P/N 487 MA
 MUFFLER
 LOCKOUT TRIGGER
 STOP SWITCH
 THROTTLE TRIGGER
 REAR HANDLE
 CUTTING BLADES
 FRAME BAR
 STARTER HANDLE
 SPARK PLUG WIRE
 THROTTLE CABLE
 PRIMER BULB
 CHOKE KNOB
 FRONT SIDE HANDLE
 AIR CLEANER
 MODEL # LABEL
 WARNING LABEL=P/N 300605
 GEAR HOUSING
 FUEL TANK CAP
 ADJUSTING SCREW AND BLADE GUARD

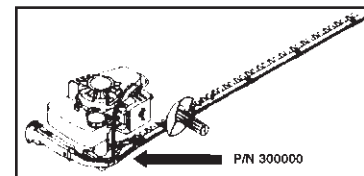

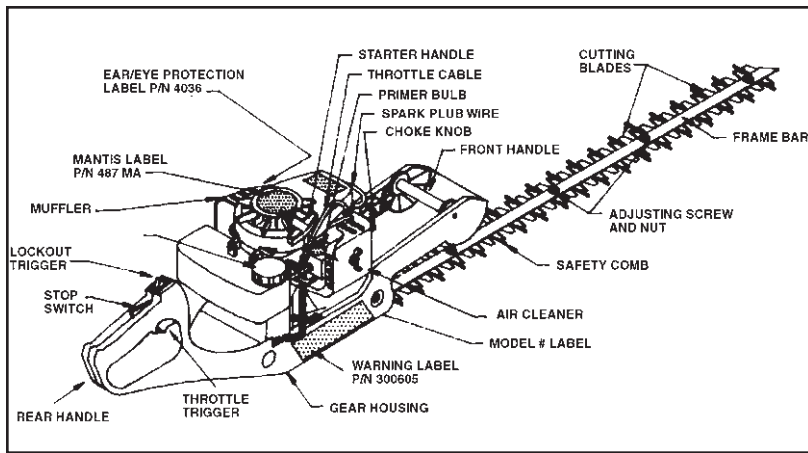

- Ⓓ **Doppelseitige Benzin-Heckenschere**
- Ⓕ **Taille-haies à essence à lame double**
- Ⓖ **Heggescharen met benzinemotor en dubbele snijrand**
- Ⓒ **Double Edge Petrol Hedge Trimmer**

Ⓓ
 EAR/EYE PROTECTION =
 WARNAUFKLEBER
 LABEL P/N 4036 = OHREN/AUGENSCHUTZ
 MANTIS LABEL P/N 487 = MANTIS
 AUFKLEBER (NR.P/N 487 MA)
 MUFFLER = AUSPUFF
 FUEL TANK CAP = TANKDECKEL
 STOP SWITCH = START/STOPP-SCHALTER
 LOCKOUT TRIGGER = SICHERUNGSEBEL
 REAR HANDLE = HINTERER GRIFF
 THROTTLE TRIGGER - GASZUGHEBEL
 GEAR HOUSING = GETRIEBEGEHÄUSE
 WARNING LABEL P/N 300605 =
 WARNAUFKLEBER
 MODEL # LABEL =MODELL-TYPENSCHILD
 AIR CLEANER = LUFTFILTER
 SAFETY COMB =
 SICHERHEITSDISTANZBALKEN
 ADJUSTING SCREW AND NUT =
 FÜHRUNGSSCHRAUBE
 FÜHRUNGSBLECH
 FRAME BAR = MESSERBALKEN
 CUTTING BLADES = MESSER
 STARTER HANDLE = STARTERGRIFF
 TROTTLER CABLE = GASZUG
 PRIMER BULB = EINSPRITZPUMPE
 SPARK PLUG WIRE = ZÜNDKERZENKABEL
 CHOKE KNOB = KALTSTARTER
 FRONG HANDLE = VORDERER GRIFF

Ⓕ
 LABEL P/N 4036 = REF. 4036
 EAR/EYE PROTECTION = PROTECTION
 DE L'OEIL/OREILLE
 MANTIS LABEL P/N 487 MA = ETIQUETTE
 MANTIS REF. 487 MA
 MUFFLER = SILENCIEUX
 FUEL TANK CAP = BOUCHON DU
 RESERVOIR DE CARBURANT
 STOP SWITCH = INTERRUPTEUR D'ARRET
 LOCKOUT TRIGGER = MANETTE DE
 VERROUILLAGE
 REAR HANDLE = POIGNEE ARRIERE
 THROTTLE TRIGGER = MANETTE DES GAZ
 GEAR HOUSING = BOITIER D'ENGRENAGES
 WARNING LABEL P/N 300605 = PLAQUE
 D'INSTRUCTIONS REF. 300605
 MODEL # LABEL = ETIQUETTE DE
 No DE MODELE
 AIR CLEANER = PURIFICATEUR D'AIR
 SAFETY COMB =PEIGNE DE SÉCURITÉ
 ADJUSTING SCREW AND BLADE GUARD =
 VIS DE REGLAGE ET PROTÈGE-LAMES
 FRAME BAR = BARRE DE CADRE
 CUTTING BLADES = LAMES DE COUPE
 STARTER HANDLE = POIGNEE DU
 DEMARREUR
 THROTTLE CABLE = CABLE DE LA
 MANETTE DES GAZ
 PRIMER BULB = BULBE D'AMORCE
 SPARK PLUG WIRE = FIL DE LA BOUGIE
 CHOKE KNOB = MOLETTE DU STARTER
 FRONT HANDLE = POIGNEE AVANT

Ⓖ
 LABEL GEHOOR-/OOGBESCHERMING
 ONDERDEELNR. 4036 = ear/eye protection..
 MANTIS LABEL ONDERDEELNR. 487 MA=
 Mantis Label
 GELUIDDEMPER=muffler
 TREKKER VERGRENDING=lockout trigger
 STOPSCHAKELAAR=stop switch
 TREKKER REGELKLEP=throttle trigger
 ACHTERSTE HANDGREEP=rear handle
 SNIJMESSEN=cutting blades
 HANDGREEP STARTER=starter handle
 BOUGIEDRAAD=spark plug wire
 REGELKLEPKABEL=throttle cable
 ONTSTEKINGSBOL=primer bulb
 CHOKEKNOP=choke knob
 LUCHTREINIGER=air cleaner
 DRAAGBALK=framebar
 STELSCHROEF EN MESBESCHERMING
 =adjusting screw
 ZIJHANDGREEP VOOR=front side handle
 LABEL MET MODELNUMMER=model # label
 WAARSCHUWINGSLABEL ONDERDEEL-
 NR. 300605= warning label
 TANDWIELBEHUIZING=gear housing
 DOP VAN BRANDSTOFTANK=fuel tank cap

Ⓒ
 LABEL P/N 4036
 MANTIS LABEL P/N 487 MA
 MUFFLER
 FUEL TANK CAP
 STOP SWITCH
 LOCKOUT TRIGGER
 REAR HANDLE
 THROTTLE CABLE
 GEAR HOUSING
 WARNING LABEL = P/N 300605
 MODEL # LABEL
 AIR CLEANER
 SAFETY COMB
 ADJUSTING SCREW AND BLADE GUARD
 FRAME BAR
 CUTTING BLADES
 STARTER HANDLE
 THROTTLE CABLE
 PRIMER BULB
 SPARK PLUG WIRE
 CHOKE KNOB
 FRONT SIDE HANDLE

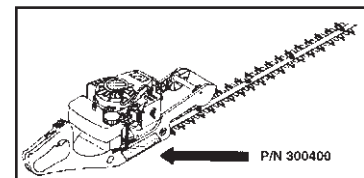

(D)

B. ABBILDUNGENSICHE RHEITSAUF-KLEBER

Sicherheitsaufkleber
Ohrenund Augenschutz.

Wichtiger Hinweis: Wenn die Sicherheitsaufkleber nicht mehr auf Ihrem Motor sichtbar sind, müssen sie ersetzt werden. Rufen Sie unsere Service-Abteilung an.

C. ALLGEMEINE SICHERHEITSHINWEISE

1. Lesen Sie die Betriebsanleitung. Beachten Sie insbesondere die Abschnitte zur Sicherheit.

2. Während des Betriebes der Heckenschere müssen Sie beide Hände so lange an den vorgesehenen Griffen belassen, bis die Messer nach dem Ausschalten des Motors stillstehen. **VORSICHT!** Die Messer können nach Ausschalten des Motors nachlaufen.

3. Sorgen Sie immer für einen sicheren Stand. Beugen Sie sich nicht zu weit nach vorne, während Sie auf einer Leiter stehen. Entfernen Sie vor der Arbeit Hindernisse, über die Sie stolpern oder auf denen Sie ausrutschen können.

4. Achten Sie auf Tiere, Kinder oder andere Personen in Ihrer Nähe.

(FR)

B. DENTIFICATION DES AUTO-COLLANTS DE SECURITE

AVERTISSEMENT RÉF
300605

Plaque d'instructions RÉF.
4036 Protection des yeux et des oreilles (située sur le moteur)

Remarque importante : Si les autocollants de sécurité sur le moteur sont illisibles, il est temps de les remplacer. Contactez le service technique de Mantis (adr. page 32).

C. REGLES GENERALES DE SECURITE

1. Veuillez lire attentivement le manuel d'utilisation. Il convient d'accorder une attention particulière à toutes les sections relatives à la sécurité.

2. Gardez toujours une prise ferme sur les deux poignées pendant que les lames sont en mouvement et/ou que le moteur tourne. La main droite tient la poignée avant sur les taille-haies à double lame, ou bien la poignée latérale sur les taille-haies à lame unique. La main gauche tient la poignée arrière. **SOYEZ VIGILANT !!** Les lames continuent leur mouvement une fois que la manette des gaz a été relâchée, ou que le moteur est éteint.

Assurez-vous que les lames sont complètement arrêtées et que le moteur est éteint avant de lâcher une poignée.

3. Conservez une bonne posture et un bon équilibre; ne présumez pas trop de vos forces lorsque vous taillez. Avant de commencer à tailler, vérifiez l'aire de travail pour y relever tout obstacle susceptible de vous faire perdre l'équilibre ou le contrôle de la machine.

4. Gardez toujours l'aire de travail exempte d'enfants, d'animaux domestiques et de curieux.

(NL)

B. IDENTIFICATIE VAN VEILIGHEIDSTICKERS

Onderdeelnr. 300605

Waarschuwinglabel
Onderdeelnr. 4036 Oor- en oogbescherming (bevindt zich op de motor.)

Belangrijke opmerking: Als de veiligheidsstickers niet op de motor zitten, moeten ze vervangen worden. Neem contact op met de officiële plaatselijke Mantis dealer.

C. ALGEMENE VELIGHEDSVOORSCHRIFTEN

1. Lees de gebruikshandleiding en zorg dat u hem begrijpt. Let speciaal op alle delen die betrekking hebben op de veiligheid.

2. Houd beide handgrepen altijd stevig vast terwijl de messen in beweging zijn en/of de motor loopt. Met de rechterhand houdt u de voorste handgreep vast bij heggescharen met dubbele snijrand of de zijhandgreep bij heggescharen met één snijrand. Met de linkerhand houdt u de achterste handgreep vast. **LET OP!!** De messen kunnen zonder belasting draaien nadat de trekker van de regelklep is losgelaten of de motor is uitgeschakeld. Zorg dat de messen volledig tot stilstand zijn gekomen en dat de motor uit staat voordat u een handgreep loslaat.

3. Zorg altijd dat u stevig staat en goed in evenwicht bent; reik niet te ver naar een kant terwijl u de heggeschaar bedient. Voordat u de heggeschaar begint te gebruiken, inspecteert u het werkgebied op obstakels die ervoor zouden kunnen zorgen dat u uitglijdt, het evenwicht verliest of de macht over de machine verliest.

4. Houd kinderen, huisdieren en omstanders uit de buurt.

(GB)

B. SAFETY DECAL IDENTIFICATION

P/N 300605

Warning Label
P/N 4036

Ear and Eye Protection
(Located on your engine.)

Important Note: If Safety Decals are not found on your engine, they must be replaced. Call our Mantis Customer Service department for information.

C. GENERAL SAFETY RULES

1. Read and understand the owner's manual. Pay particular attention to all sections regarding safety.

2. Always keep a firm grip on both handles while the blades are moving and/or the engine is running. The right hand grasps the front handle on double edge hedge trimmers or the side handle on the single edge hedge trimmers. The left hand grasps the rear handle. **BE AWARE!!** The blades coast after throttle trigger is released or engine is switched off. Make sure blades have come to a complete stop and the engine is off before releasing a handle.

3. Maintain a firm footing and good balance; do not overreach while trimming. Before you start to trim, check the work area for obstacles that might cause you to lose your footing, balance or control of the machine.

4. Keep area clear of children, pets, and bystanders.

(D) WARNUNG - VORSICHT

BEI MANGELNDER VORSICHT ODER UNSACHGEMÄSSEM GEBRAUCH DER HECKENSCHERE RISKIERT DER BENUTZER ERNSTHAFTHE VERLETZUNGEN.

(FR) AVERTISSEMENT - DANGER

SI LE TAILLE-HAIES EST UTILISE DE FACON INCORRECTE OU SI LES PRECAUTIONS DE SECURITE NE SONT PAS RESPECTEES, L'UTILISATEUR RISQUE DE SE BLESSE OU DE BLESSEER AUTRUI GRAVEMENT. VEUILLEZ LIRE ET COMPRENDRE CE QUI SUIT AVANT D'ESSAYER DE FAIRE FONCTIONNER LE TAILLE-HAIES.

(NL) WAARSCHUWING - GEVAAR

ALS DE HEGGESCHAAR VERKEERD WORDT GEBRUIKT OF DE VEILIGHEIDSLINSTRUCTIES NIET IN ACHT WORDEN GENOMEN, KUNNEN DE GEBRUIKERS ERNSTIG LICHAAMELIJK LETSEL VOOR ZICHZELF EN ANDEREN VEROORZAKEN. HET VOLGENDE LEZEN EN BEGRIPEN ALVORENS TE PROBEREN DEZE HEGGESCHAAR TE GEBRUIKEN

(GB) WARNING - DANGER

IF TRIMMER IS USED IMPROPERLY OR SAFETY PRECAUTIONS ARE NOT FOLLOWED, THE USERS RISK SERIOUS INJURY TO THEMSELVES AND OTHERS. READ AND UNDERSTAND THE FOLLOWING BEFORE ATTEMPTING TO OPERATE THIS HEDGE TRIMMER.

(DE) D. WARNUNGEN - ZU UNTERLASSEN

Bedienen Sie die Heckenschere niemals nur mit einer Hand; lassen Sie bei laufendem Motor immer beide Hände an den vorgesehenen Griffen.

Lehnen Sie sich niemals zu weit nach vorne und stehen Sie niemals auf rutschigem Untergrund. Stellen Sie sich niemals auf die oberste Stufe einer Leiter, während Sie Hecken schneiden.

Fassen Sie niemals in oder an die Messer.

Versuchen Sie niemals, die Messer von Abschnitten zu reinigen, während der Motor noch läuft. Schalten Sie den Motor ab und warten Sie, bis die Messer stillstehen.

Erlauben Sie niemals Kindern oder körperbehinderten Personen, die Heckenschere zu bedienen.

Arbeiten Sie niemals mit der Heckenschere, wenn Sie unter Alkohol- oder Drogeneinfluss stehen.

Versuchen Sie niemals, größere Reparaturen an der Heckenschere selbst durchzuführen. Lassen Sie Reparaturen von einem Fachmann durchführen und achten Sie darauf, dass nur Original MANTIS Ersatzteile verwendet werden.

(FR) D. AVERTISSEMENTS - A NE PAS FAIRE

N'utilisez pas le taille-haies d'une seule main; gardez les deux mains sur les poignées, doigts et pouces encerclant celles-ci, pendant que les lames sont en mouvement et que le moteur tourne.

Ne présumez pas trop de vos forces et ne montez pas sur un support instable. Ne vous tenez pas en haut d'une échelle lorsque vous taillez. Servez-vous de l'équipement correct pour tailler en hauteur. Conservez une bonne posture en tout temps.

N'attrapez jamais les lames de coupe, pour quelque raison que ce soit.

Ne tentez pas de dégager des matériaux coupés lorsque les lames sont en mouvement et que le moteur tourne. Ne tentez jamais de retirer des matériaux bloqués avant de mettre le moteur à l'arrêt et de vous assurer que les lames sont complètement arrêtées.

Ne passez pas outre les consignes de sécurité.

Ne laissez pas les enfants ou les personnes incapables de s'en servir utiliser le taille-haies.

N'utilisez jamais le taille-haies si vous êtes sous l'influence de l'alcool ou de stupéfiants.

Ne tentez pas de réparer le taille-haies. Contactez le service technique de MANTIS.

(Adr.: fin de page 32)

(NL) D. WAARSCHUWINGEN - WAT U NIET MOET DOEN

Gebruik de heggeschaar niet met één hand. Houd beide handen op de handgrepen met de vingers en duimen om de handgrepen gekruld wanneer de messen in beweging zijn en de motor loopt.

Reik niet te ver en sta niet op een onstabiele ondergrond. Sta niet bovenop een ladder tijdens het snoeien. Gebruik de juiste apparatuur voor het bereiken van grotere hoogten. Zorg dat u te allen tijde stevig kunt staan.

Grijp de snijmessen niet vast, wat de reden ook mag zijn.

Probeer niet gesneden materiaal te verwijderen terwijl de messen in beweging zijn en de motor loopt. Probeer nooit materiaal dat de messen blokkeert te verwijderen voordat u de motor hebt uitgeschakeld en gezorgd hebt dat de messen volledig tot stilstand zijn gekomen.

Schakel veiligheidsvoorzieningen niet uit.

Laat niet toe dat kinderen of mensen die daartoe niet bevoegd zijn deze heggeschaar bedienen.

Bedien deze heggeschaar niet terwijl u onder de invloed van alcohol of drugs verkeert.

Probeer niet om deze heggeschaar te repareren. Laat reparaties verrichten door een erkende dealer of reparateur. Zorg dat uitsluitend originele Mantis onderdelen worden gebruikt.

(GB) D. WARNINGS - DON'TS

Don't use trimmer with one hand; keep both hands on handles with fingers and thumbs encircling the handles, while blades are moving and engine is running.

Don't overreach or stand on unstable support. Do not stand on the top of a ladder while trimming. Use proper equipment for reaching higher heights. Keep a good footing at all times.

Don't ever grasp cutting blades for any reason.

Don't attempt to clear cut material while blades are moving, and the engine is running. Never try to remove jammed material before switching the engine off and making sure the blades have stopped completely.

Don't over-ride safety features.

Don't allow children or incapable people to operate this trimmer.

Don't operate this hedge trimmer while under the influence of alcohol or drugs.

Don't attempt to repair this hedge trimmer. Have repairs made by our Mantis Limited Service Department, Tel. 0161-474 1525. See that only original Mantis parts are used.

DE

E. HINWEISE

Lesen und befolgen Sie unbedingt alle Anweisungen in dieser Betriebsanleitung.

Seien Sie unbedingt immer wachsam. Seien Sie sich darüber im Klaren, was Sie tun, und lassen Sie sich von Ihrem gesunden Menschenverstand leiten. Betreiben Sie das Gerät nicht, wenn Sie übermüdet sind.

Tragen Sie unbedingt geeignete Kleidung. Tragen Sie keine weite Kleidung oder Schmuck, da diese in sich bewegende Teile geraten könnten. Benutzen Sie feste, gut sitzende, rutschfeste Handschuhe. Diese verringern die Übertragung von Vibrationen auf Ihre Hände. Längeres Arbeiten bei Vibrationen kann zu Taubheitsgefühlen und anderen Beschwerden führen. Tragen Sie rutschfeste Schuhe, um einen sicheren, festen Stand zu gewährleisten.

Tragen Sie unbedingt Augen- und Gehörschutz. Der Augenschutz muß DIN 58211 entsprechen. Um Gehörschäden zu vermeiden, empfehlen wir Ihnen, bei jedem Einsatz der Maschine Gehörschutz zu tragen.

Halten Sie unbedingt Kinder, Tiere und unbeteiligte Personen von der Arbeitszone fern.

Setzen Sie die Heckenschere unbedingt immer adäquat ein. Schneiden Sie nur Materialarten und -größen wie im Abschnitt "Arbeitshinweise" in dieser Betriebsanleitung beschrieben. Ein Missbrauch der Heckenschere kann zu dauerhaften Materialschäden und Verletzungen führen. Lassen Sie sich von Ihrem gesunden Menschenverstand leiten.

Sorgen Sie unbedingt für ausreichenden Sicherheitsabstand, wenn Sie mit mehreren Personen arbeiten.

FR

E. AVERTISSEMENTS - A FAIRE

Veillez toujours lire et suivre toutes les instructions.

Soyez toujours vigilant. Regardez ce que vous faites et faites preuve de discernement. N'utilisez pas le taille-haies lorsque vous êtes fatigué.

Habilitez-vous toujours adéquatement. Ne portez ni bijoux ni vêtements amples qui risqueraient d'être happés par les pièces en mouvement. Utilisez des gants résistants et antidérapants qui soient de la bonne taille. Les gants réduisent la transmission de vibrations à vos mains. L'exposition prolongée aux vibrations peut causer un engourdissement et d'autres problèmes. Portez des chaussures antidérapantes pour assurer une posture sûre et adéquate.

Portez toujours des lunettes de protection. Pour éviter les lésions à l'oreille, nous recommandons le port d'un casque antibruit lors de chaque utilisation du taille-haies.

Gardez toujours les mains sur les deux poignées lorsque le taille-haies est en mouvement. L'utilisation du taille-haies d'une main ou avec une mauvaise prise peut entraîner des blessures graves.

Maintenez toujours à distance les enfants, les animaux domestiques ou les personnes incapables de se servir du taille-haies.

Servez-vous toujours correctement du taille-haies. Ne coupez que les pousses de la taille et du type décrits dans la section intitulée "Taille" du présent manuel. L'utilisation abusive ou excessive du taille-haies risque d'entraîner une défaillance prématurée et peut causer des blessures. Faites preuve de discernement.

NL

E. WAARSCHUWINGEN - WAT U MOET DOEN

Lees altijd alle instructies en neem deze in acht.

Wees altijd alert. Let op wat u aan het doen bent en gebruik uw gezonde verstand. Gebruik het apparaat niet wanneer u vermoeid bent.

Draag altijd de juiste kleding. Draag geen loshangende kleding of sieraden, die in de bewegende onderdelen terecht zouden kunnen komen. Draag stevige, goed passende, non-slip handschoenen. Handschoenen verminderen de overdracht van trillingen naar de handen. Langdurige blootstelling aan trilling kan dode handen en andere problemen veroorzaken. Draag non-slip schoeisel om te zorgen dat u stevig staat.

Draag altijd oogbescherming en gehoorbeschermers. De oogbescherming moet voldoen aan ANSI Z 87.1. Om gehoorbeschadiging te voorkomen, doen wij de aanbeveling tijdens het gebruik van het apparaat altijd gehoorbeschermers te dragen.

Houd de handen altijd op beide handgrepen terwijl de heggeschaar in bedrijf is. Als u probeert de heggeschaar met slechts één hand of met een onzekere greep te gebruiken, kan dit ernstig letsel tot gevolg hebben.

Houd kinderen, huisdieren en mensen die zich niet kunnen behelpen altijd uit de buurt.

Gebruik de heggeschaar altijd op de juiste wijze. Snijd alleen begroeiing van het type en de grootte die in het snoeigedeelte van deze handleiding zijn besproken. Indien de heggeschaar overbelast of verkeerd gebruikt wordt, kan hij vroegtijdig defect raken en letsel veroorzaken. Gebruik uw gezonde verstand.

Blijf altijd op veilige afstand van andere mensen wanneer u samen aan het werk bent.

GB

E. WARNINGS - DO'S

Always read and follow all instructions.

Always stay alert. Watch what you are doing and use common sense. Do not operate unit when fatigued.

Always dress properly. Do not wear loose clothing or jewelry, they might get caught in moving parts. Use sturdy proper fitting, non-slip gloves. Gloves reduce the transmission of vibration to your hands. Prolonged exposure to vibration can cause numbness and other ailments. Wear non-skid footwear to ensure secure and proper footing.

Always wear ear and eye protection. Eye protection must meet ANSI Z 87.1. To avoid hearing damage we recommend hearing protection be worn whenever using the equipment.

Always keep both hands on both handles when trimmer is running. Severe injuries can result if you try to use the hedge trimmer with only one hand or with an insecure grip.

Always keep children, pets, and incapable persons away.

Always use trimmer properly. Cut only types and size of growth described in the Trimming section of this manual. Overloading or abusing your hedge trimmer can cause premature failure and can result in injury. Use common sense.

Always keep a safe distance between two or more operators when working together simultaneously.

Always inspect your unit before each use and ensure that all handles, guards, safety devices and fasteners are secure, operating, and in place.

Always maintain and examine your trimmer with care. Follow maintenance instructions given in manual.

DE

Überprüfen Sie das Gerät unbedingt vor jedem Einsatz und vergewissern Sie sich, dass alle Handgriffe, Schutz- und Sicherheitsvorrichtungen sicher und betriebsbereit angebracht sind.

Gehen Sie bei der Wartung und Überprüfung Ihrer Gartenfräse unbedingt sorgfältig vor. Befolgen Sie die im Handbuch beschriebenen Wartungsanweisungen.

Lagern Sie Ihre Gartenfräse unbedingt trocken in einem für Kinder unzugänglichen Raum. Die Gartenfräse und der Kraftstoff sollten nicht im Haus aufbewahrt werden.

Wichtig: Befolgen Sie unbedingt die Motor- und Benzinwarnungen der Betriebsanleitung Ihrer Gartenfräse. Wenn Sie die Betriebsanleitung nicht mehr besitzen, rufen Sie uns an und fordern bei unserer Service-Abteilung Ersatz an.

FR

Conservez toujours une distance sûre entre deux ou plus de deux personnes lorsque vous ne travaillez pas seul.

Inspectez toujours l'appareil avant de vous en servir et assurez-vous que tous les protecteurs, poignées, dispositifs de sécurité et attaches sont solides, en état de marche et en place.

Entretenez et examinez toujours votre taille-haies et ses accessoires avec soin. Suivez les instructions d'entretien données dans le présent manuel.

Rangez toujours le taille-haies à l'abri (endroit sec), où les enfants n'ont pas accès. Le taille-haies ainsi que le carburant ne doivent pas être rangés dans une maison.

Important: Respectez toujours les avertissements concernant le moteur et le carburant, qui se trouvent dans le manuel de la motobêche. Si vous n'avez pas le manuel de la motobêche, veuillez contacter Mantis pour en obtenir un exemplaire.

(Adr.: fin de page 32).

NL

Inspecteer het apparaat altijd vóór elk gebruik en zorg dat alle handgrepen, beschermplaten, veiligheidsmechanismen en bevestigingsonderdelen goed vast zitten, goed werken en op hun plaats zitten.

Onderhoud de heggeschaar altijd en inspecteer hem zorgvuldig. Volg de onderhoudsinstructies die in deze handleiding zijn gegeven.

Sla de heggeschaar altijd op in een afgeschermd ruimte (een droge plaats) waar kinderen niet bij kunnen komen. De heggeschaar en de brandstof mogen niet binnenshuis worden opgeslagen.

Belangrijk: Neem altijd de motor- en brandstofwaarschuwingen in acht die in de handleiding voor de grondbewerker zijn opgenomen. Als u de handleiding voor de grondbewerker niet hebt, neem dan voor vervanging contact op met de officiële plaatselijke Mantis dealer.

GB

Always store trimmer in a sheltered area (a dry place) not accessible to children. The hedge trimmer as well as fuel should not be stored in a house.

Important:

Always follow the Engine and Fuel Warnings found in your Tiller Manual. If you don't have your Tiller Manual, call our Mantis Customer Service department for a replacement.

DE

III. MONTAGE-ANLEITUNG

A. MONTAGE DER DOPPELSEITIGEN 40-CM-HECKENSCHERE

DIESE SCHERE IST WERKSEITIG KOMPLETT MONTIERT. SIE MÜSSEN LEDIGLICH DEN MOTOR AUFSETZEN. (LESEN SIE DAZU BITTE ABSCHNITTE B: 3, 4, 6, 7, 8.)

B. EISEITIGE 76-CM-HECKENSCHERE

1. Die Schere wird zunächst mit dem mitgelieferten Montageteilen zum späteren Aufsetzen des Motors vorbereitet.

Der Montagesatz besteht aus:

- 2 St. Flachellerunterlagen
- 1 St. seitlicher Handgriff
- 1 St. hinterer Bedienungsgriff mit Bedienungsschaltern
- 4 St. Gummipuffern
- 2 St. Führungshülsen
- 2 St. lange Gewindeschrauben
- 2 St. Muttern
- 1 St. Befestigungsplatte
- 2 St. Bedienungsgriff-Befestigungsplatten
- 2 St. Abdeckkappen für die Stehbolzen auf dem Messerbalken

FR

III. INSTRUCTIONS D'ASSEMBLAGE

A. TAILLE-HAIES A ESSENCE A LAME DOUBLE 40 CM.

AUCUN ASSEMBLAGE N'EST NECESSAIRE POUR CE TAILLE-HAIES.

(POUR FIXER LE MOTEUR REPORTEZ-VOUS AUX SECTIONS B 3, 4, 5, 6, 7, 8.)

B. TAILLE-HAIES A ESSENCE A LAME UNIQUE 76 CM.

1. Retirez de leurs emballages la barre de coupe, l'assemblage de l'obturateur avec poignée latérale, et le sac de quincaillerie :

Celui-ci comporte les éléments suivants :

RÉF.	Description	Qté
972	Écrou de blocage de 1/4-20	2
300102	Profilé de retenue de poignée	2
3000113	Tube d'espacement	2
300111	Amortisseur	4
300112	Plaque de soutien	1
300505	Boulon de 1/4-20 x 2 1/2	2
3036-B	Contre-écrou à bride	2

NL

III. MONTAGE-INSTRUCTIES

A. HEGGESCHAREN MET BENZINEMOTOR EN DUBBELE SNIJRAND (CAT NR. 2216DAH, 2224DAH, 2230DAH)

ER IS GEEN MONTAGE VAN HET HEGGESCHAARHULPSTUK NODIG.

Zie voor het bevestigen van de motor gedeelte B3, 4, 5, 7, 8.

B. HEGGESCHAREN MET BENZINEMOTOR EN ÉÉN SNIJRAND (CAT NR. 2230SAH, 2242SAH)

1. Verwijder de snijbalk, regelklep met zijhandgreep en zak met bevestigingsonderdelen uit de doos.

De zak met bevestigingsonderdelen bestaat uit de volgende onderdelen:

Onderdeelnr.	Beschrijving	Aantal
972	1/4-20 contraoer	2
300102	Draagroef handgreep	2
300113	Afstandsbuis	2
300111	Schokopnemer	4
300112	Steunplaat	1
300505	1/4-20 x 2 1/2 bout	2
3036-B	1/4-28 flens contraoer	2

GB

III. ASSEMBLY INSTRUCTIONS

A. DOUBLE EDGE PETROL HEDGE TRIMMERS

(CAT # 2216DAH, 2224DAH, 2230DAH)

NO HEDGE TRIMMER ATTACHMENT ASSEMBLY IS NEEDED.

TO ATTACH YOUR ENGINE, SEE SECTIONS B 3, 4, 5, 6, 7, 8 BELOW.

B. SINGLE EDGE PETROL HEDGE TRIMMERS

(CAT # 2230SAH, 2242SAH)

1. Remove the cutter bar assembly, throttle assembly with side handle, and hardware bag from their boxes.

The hardware bag consists of the following items:

P/N	Description	Qty
972	1/4-20 Lock Nut	2
300102	Handle Support Channel	2
300113	Spacer Tube	2
300111	Shock Absorber	4
300112	Support Plate	1
300505	1/4-20 x 2 1/2 Bolt	2
3036-B	1/4-28 Flange Locknut	2

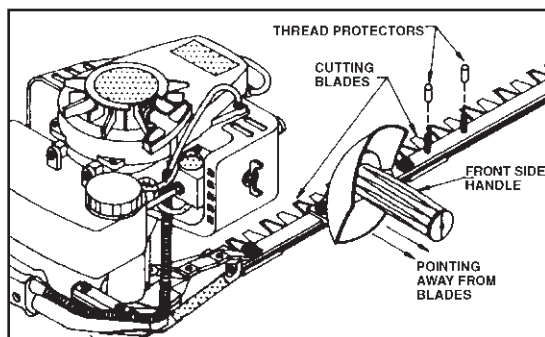

DE WARNUNG - VORSICHT

DE MESSER DER HECKENSCHERE SIND EXTREM SCHARF. UM VERLETZUNGEN WÄHREND DES AUSPACKENS UND DER MONTAGE ZU VERMEIDEN, FASSEN SIE NIEMALS IN DIE MESSERBALKEN.



FR AVERTISSEMENT - DANGER

LES LAMES SONT EXTREMEMENT COUPANTES. POUR EVITER DES BLESSURES LORS DU DEBALLAGE ET DE L'ASSEMBLAGE DU TAILLE-HAIES, N'ATTRAPEZ PAS LES LAMES A LA MAIN



NL WAARSCHUWING - GEVAAR

DE MESSEN ZIJN UITERMATE SCHERP. TENEINDE LETSEL BIJ HET UITPAKKEN EN MONTEREN VAN DE HEGGESCHAAR TE VOORKOMEN, DE MESSEN NIET VASTGRIPPEN.



GB WARNING - DANGER

BLADES ARE EXTREMELY SHARP. TO AVOID INJURY WHEN UNPACKING AND ASSEMBLING THE HEDGE TRIMMER, DO NOT GRASP THE BLADES.



DE

2. Befestigung des hinteren Bedienungsgriffs. Am Ende des Getriebegehäuses (rot) befinden sich die Befestigungslöcher für den Bedienungsgriff (7). Zunächst werden zwei Gummipuffer (1) von unten eingeschoben. Danach werden die Führungshülsen (2) eingesetzt. Anschließend werden die oberen Gummipuffer über die durchgesteckten Führungshülsen geschoben. (2) Auf die langen Gewindeschrauben (4) wird die flache Befestigungsplatte (5) geschoben. Anschließend die Schrauben durch die Führungshülsen von unten durchstecken. Auf die nun hervorstehenden Schrauben wird erst die Bedienungsgriff-Befestigungsplatte (6), der hintere Bedienungsgriff (7), die obere Befestigungsplatte (8) aufgesetzt. Abschließend wird alles mit den Muttern (9) gegeneinander verschraubt.

3. Montage des seitlichen Handgriffs. Auf dem Messerbalken befinden sich je zwei Gewindebolzen für die Befestigung des seitlichen Handgriffes in zwei verschiedenen Positionen. Je nachdem, wie Ihnen die Heckenschere mit aufgesetztem Motor am besten in der Hand liegt, können Sie die Handgriffe entsprechend individuell positionieren. Die beiden nicht benutzten Stehbolzen verschließen Sie bitte unbedingt mit den Schutzkappen (12). Mit den beiden Flacheller-Muttern (10) wird die Montage des seitlichen Handgriffes (11) vorgenommen. Den Griff UNBEDINGT von den Messern abgewandt montieren. Auf der Abbildung können Sie erkennen, welche Position die beiden Handgriffe haben müssen. Zunächst müssen Sie den Motor von Ihrer Gartenfräse abnehmen. Entfernen Sie dafür die Flügelmutter am Luftfiltergehäuse und nehmen Sie die Kunststoffschutzkappe ab.

FR

2. Mettez la poignée latérale avant par dessus les deux chevilles de 1/4-28 qui dépassent de la barre de cadre, devant le boîtier d'engrenages. La prise de la poignée doit être positionnée à l'opposé des lames de coupe, comme le montre l'illustration en face. Sur le modèle à lame unique, servez-vous du jeu de chevilles qui permet de positionner la poignée le plus confortablement possible. Mettez les protège-fils sur le jeu de chevilles que vous avez choisi de ne pas utiliser pour le moment. Maintenez la poignée en place à l'aide des deux écrous de blocage à bride fournis. Les écrous doivent être suffisamment serrés pour empêcher la poignée de bouger, mais suffisamment lâches pour ne pas comprimer le plastique.

3. Pour retirer le moteur de la motobêche Mantis, commencez par retirer le couvercle du purificateur d'air et le filtre à air. Détachez le câble de la manette des gaz au niveau du carburateur, en desserrant les deux écrous de 10 mm situés sur l'extrémité fileté (voir photo page 15). Faites glisser le câble vers le bas pour le dégager et le détacher du pivot. Séparez le fil de masse, au niveau de la connexion des câbles, qui se situe approximativement à 7,5 cm du moteur. Desserrez la vis au bas du moteur, juste au-dessus de l'endroit où les poignées sont fixées à la motobêche. Vous n'avez plus alors qu'à soulever le moteur. Lorsque vous remettez le moteur sur la motobêche, assurez-vous qu'il est complètement enfoncé. Reportez-vous à la page 14, à la section intitulée "Fixation du moteur."

NL

2. Plaats de zijhandgreep voor over de twee 1/4-28 tapbouten die uit de draagbalk vóór de tandwielbehuizing uitsteken. De greep van de handgreep moet van de snijmessen vandaan wijzen zoals hieronder geïllustreerd. Bij model 2230 gebruikt u het stel tapbouten dat de handgreep in de stand plaatst die voor u het meest comfortabel is. Plaats de draadbescherming over het stel tapbouten dat u besluit op dit moment niet te gebruiken om de draad te beschermen. Zet de handgreep op zijn plaats vast met de twee bijgeleverde 1/4-28 flens contramoeren. De moeren moeten genoeg zijn aangedraaid dat de handgreep niet kan bewegen, maar niet zo vast dat de kunststof samengeperst wordt.

3. Om de motor uit de Mantis grondbewerker te verwijderen, verwijdert u alleen bij motoren model SV4 eerst de kap van de luchtreiniger en het luchtfilter. Maak de kabel van de regelklep los bij de carburateur door de twee moeren van 10 mm op het van schroefdraad voorziene uiteinde los te maken (zie foto op pagina 8). Schuif de kabel naar buiten en omlaag om hem uit de wartel los te haken. Scheid de aardleiding bij de draadaansluiting, die ongeveer 7,5 cm van de motor vandaan is. Draai de schroef helemaal aan de onderkant van de motor los, net boven de plaats waar de handgrepen aan de grondbewerker zijn bevestigd. Til de motor vervolgens gewoon omhoog. Bij het terugzetten van de motor op de grondbewerker moet u zorgen dat hij goed op zijn plaats zit, helemaal omlaag. Zie pagina 8, De motor bevestigen.

GB

2. Place the front side handle over the two 1/4-28 studs protruding from the frame bar in front of the gear housing. The handle grip must be pointing away from the cutting blades as illustrated below. On Model 2230SAHM use the set of studs which places the handle in the most comfortable position for you. Place the thread protectors over the set of studs that you choose not to use at this time to protect the threads. Secure the handle in place using two 1/4-28 flange locking nuts provided. The nuts should be tightened enough to keep the handle from moving but not so tight as to crush the plastic.

3. To remove the engine from your Mantis tiller, first remove the air cleaner cover and air filter on SV4 Engine models only. Detach the throttle cable at the carburettor by loosening the two 10mm nuts on the threaded end (see photo on page 8.)

Slide the cable out and down to unhook it from the swivel. Separate the ground wire at the wire connection, which is approximately 3" from the engine. Loosen the screw at the very bottom of the engine, just above where the handles are attached to the tiller. Then just lift the engine up. When putting the engine back on the tiller, make sure it is properly seated - all the way down. See page 8, Attaching The Engine.

DE WARNUNG ! VORSICHT

BEI MANGELNDER VORSICHT ODER UNSACHGEMÄSSEM GEBRAUCH DER HECKENSCHERE RISKIERT DER BENUTZER ERNSTHAFTE VERLETZUNGEN. LESEN UND BEFOLGEN SIE DIE BEDIENUNGSANWEISUNGEN. WENN SIE FRAGEN HABEN, RUFEN SIE UNS AN.

FR AVERTISSEMENT - DANGER

LES LAMES SONT EXTREMEMENT COUPANTES. POUR EVITER DES BLESSURES LORS DU DEBALLAGE ET DE L'ASSEMBLAGE DU TAILLE-HAIES, N'ATTRAPEZ PAS LES LAMES A LA MAIN.

NL WAARSCHUWING - GEVAAR

DE MESSEN ZIJN UITERMATE SCHERP. TENEINDE LETSEL BIJ HET UITPAKKEN EN MONTEREN VAN DE HEGGESCHAAR TE VOORKOMEN, DE MESSEN NIET VASTGRIPPEN.

GB WARNING - DANGER

IMPROPER ASSEMBLY OF THIS TRIMMER CAN RESULT IN SERIOUS INJURY. MAKE SURE TO FOLLOW ALL INSTRUCTIONS CAREFULLY. IF YOU HAVE ANY QUESTIONS CALL MANTIS AND ASK FOR CUSTOMER SERVICE.

DE

4. Lösen Sie nun die beiden Muttern, mit denen das Messingführungsrohr des Gaszuges am Vergaser befestigt ist. Ziehen Sie nun das Führungsrohr seitlich aus der Schlitzhalterung heraus. Der Nippel am Gaszugende lässt sich dann leicht vom Gashebel lösen. Das Unterbrecherkabel wird unterhalb des Tanks aus der Steckverbindung gelöst. (Unbedingt das Kunststoffteil des Steckers greifen und dann den Stecker ziehen, da andernfalls das Kabel beschädigt werden kann.) Anschließend lösen Sie die Messingschraube am Getriebestutzen. Sie befindet sich an dem geschlitzten Aluminiumteil zwischen dem Motor und der unteren Befestigung des Führungsgestänges.

5. Nun können Sie den Motor nach oben vom Unterteil der Gartenfräse abziehen. Die Antriebswelle der Schere ist mit einem Sechskant versehen. Ein entsprechendes Passteil befindet sich im Gertriebestutzen. Achten Sie unbedingt darauf, dass der Motor passgenau aufgesetzt wird. Es darf kein Zwischenraum zwischen dem Getriebe und dem Gerät sein. Siehe folgende Abbildung. Drehen Sie zur Kontrolle den aufgesetzten Motor etwas von rechts nach links und umgekehrt, bis der Sechskant einrastet.

Justieren Sie dann den Motor in der erforderlichen Stellung und befestigen Sie ihn durch Festziehen der Messingschraube am Getriebestutzen.

CORRECT/RICHTIG = OHNE SPALT
INCORRECT/FALSCH = MIT SPALT

FR

FIXATION DU MOTEUR AU TAILLE-HAIES

4. Commencez par attacher le fil de terre noir de l'ensemble poignées, à la vis. Servez-vous de la vis au-dessous du moteur, la plus proche du réservoir à carburant, juste à droite de celui-ci. Le fil possède une borne à œillet. De ce fait, si vous désirez retirer le moteur du taille-haies, il vous suffit de séparer le raccord des fils. Il n'est pas nécessaire de dévisser la vis de terre. Se reporter à l'illustration.

OEILLET=EYELET
VIS DE TERRE=GROUND SCREW

5. Installez le moteur sur le taille-haies en commençant par aligner l'entraînement hexagonal du boîtier d'engrenages du taille-haies, avec l'orifice hexagonal du moteur. Faites glisser le moteur sur la tige de 2,5 cm comportant l'entraînement hexagonal du boîtier d'engrenages jusqu'à ce qu'il soit bien assis au fond du boîtier (voir illustration ci dessous).

INCORRECT = AVEC ESPACE
CORRECT=SANS ESPACE

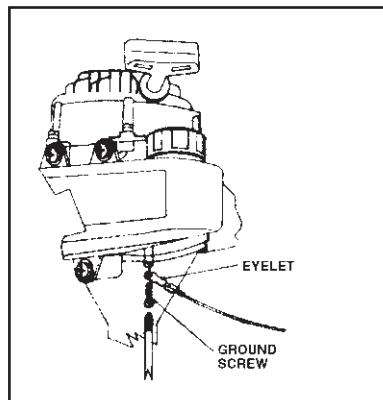

NL

DE MOTOR BEVESTIGEN AAN HET HEGGESCHAARHULPSTUK MET ÉÉN SNIJRAND OF HET HEGGESCHAARHULPSTUK MET DUBBELE SNIJRAND

4. Bevestig eerst de zwarte aarddraad van de handgreep op de aardingsschroef. Gebruik de schroef die zich onder aan de motor bevindt, het dichtste bij de brandstoftank en rechts daarvan. Deze aarddraad heeft een aansluiting met een oogje. Wanneer u derhalve de motor van de heggeschaar wilt verwijderen, maakt u eenvoudig de draadaansluiting los. Het is niet nodig de aardingsschroef los te schroeven. Zie illustratie.

OOGJE=EYELET
AARDINGSSCHROEF =GROUND SCREW

5. Installeer de motor op de heggeschaar door eerst de zeskante aandrijving op de tandwielbehuizing van de heggeschaar op een lijn te stellen met de zeskante fitting in de motor. Schuif de motor over de steel met een diameter van 25 mm die de zeskante aandrijving op de randwielbehuizing bevat totdat hij helemaal op de tandwielbehuizing zit (zie onderstaande illustratie).

VERKEERD MET SPLEET =INCORRECT.
CORRECT ZONDER SPLEET =CORRECT

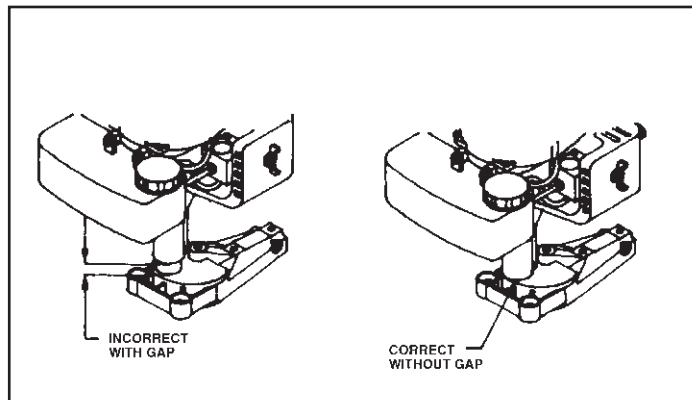

GB

4. First, fasten the black ground wire from the handle assembly to the ground screw. Use the screw that is located on the bottom of the engine, closest and to the right of the fuel tank. This ground wire has an eyelet connection. Therefore, when you want to remove the engine from the trimmer, just separate the wire connection. It is not necessary to unscrew the ground screw. See illustration.

5. Install the engine to the hedge trimmer by first aligning the hex drive on the trimmer gear housing with the hex socket in the engine. Slide the engine over the 1" diameter stem containing the hex drive on the gear housing until it is seated all the way down on the gear housing (see illustration below).

DE

6. Montage des Gaszuges und der Kabel: Hängen Sie zunächst den Messingnippel am Ende des Gaszuges am Vergaserhebel ein. (Abb.3) Achten Sie bitte darauf, dass sich der Nippel in der Vertiefung am Messingteil des Hebels einhängt. (Abb.2) Befestigen Sie nun das Messingführungsrohr des Bedienungsgriff-Gaszuges in der Schlitzhalterung.

Achten Sie dabei darauf, dass jeweils eine Sicherungsscheibe mit Mutter auf der Ober- und Unterseite der Schlitzhalterung ist. Justieren Sie nun die untere Mutter so, dass ca.1-2 Gewindegänge des Führungsrohrs nach unten aus der Mutter herauschauen. Das am Griff befindliche Unterbrecherkabel stecken Sie bitte in die Steckerkupplung mit Kabelstück, welches sich unter dem Tank befindet. Das Massekabel am Ring wird mit einer Schraube des Startergehäuses befestigt.

7. Bitte setzen Sie nun wieder das zuvor abgenommene Luftfiltergehäuse auf und klemmen Sie es mit der Flügelmutter fest. Achten Sie dabei unbedingt darauf, dass das Choke-Gestänge nicht eingeklemmt wird.

FR

6. Enfoncez les amortisseurs dans les cavités du boîtier d'engrenages, suivis du tube d'espacement. Serrez le profilé de support de la poignée et du tube à l'aide des boulons hexagonaux de 1/4-20 et des écrous de blocage fournis.(Voir illustration en haut à droite.)

7. Branchez le fil rouge du moteur sur le fil de la prise plate rectangulaire des poignées.

8. Placez le câble de la manette des gaz entre le réservoir de carburant et le carburateur. Repérez le "bouton" métallique sur le triangle. C'est le pivot. La plus grosse extrémité de l'obturateur doit être à l'intérieur de la fente du pivot. (Voir photo 3.) Séparez les deux écrous et rondelles et faites-les glisser sur le moteur. (Voir photo 2.) Réglez les écrous de façon à ce que le triangle entre en contact avec le carter du carburateur lorsque vous appuyez sur la manette, et de façon à ce qu'il vienne frapper la butée de ralenti lorsque la manette est relâchée. (Photo 2.) Serrez modérément les deux écrous, à l'aide d'une clé de 10 mm ou d'une clé réglable. Le mouvement de l'obturateur doit être régulier, non obstrué. Alignez le moteur et serrez la vis de montage. Remettez en place le filtre et le couvercle du filtre.

NL

6. Druk de schokopnemers in de fittingen op de tandwielbehuizing gevolgd door de afstandsbuizen. Zet de handgreep en buisdraaggroeven vast met de bijgeleverde 1/4-20 zeskante bouten en contra moeren. (Zie illustratie hieronder.)

7. Steek de rode draad van de motor in de schakeldraad m(vierkante platte connector) van de handgreep.

8. Leid de kabel van de regelklep omhoog tussen de brandstoftank en de carburateur. Controleer waar de metalen knop zich op de driehoek bevindt. Dit is de wartel. Het grootste uiteinde van de kabel van de regelklep moet zich binnen de gleuf in deze wartel bevinden. (Zie afbeelding 3.) Scheid de twee moeren en sluitringen en schuif ze op de motor. (Zie afbeelding 2.) Stel de moeren zodanig af dat de driehoek de carburateurbehuizing aanraakt wanneer u in de trekker knijpt en de stationairschroef raakt wanneer de trekker wordt losgelaten. (Afbeelding 2.) Draai de twee moeren met behulp van een 10 mm sleutel of een verstelbare steeksleutel aan totdat zij net goed vast zitten. De beweging van de regelklep moet soepel en onbelemmerd zijn. Lijn de motor uit en draai de montageschroef vast. Zet het filter en de filterkap weer op hun plaats.

GB

6. Press shock absorbers into sockets on the gear housing followed by the spacer tubes. Secure handle and tubing support channels with the 1/4-20 hex bolts and locking nuts supplied. (See illustration below)

7. Plug the red wire from the engine into the switch wire (rectangular flat connector) from the handle assembly.

8. Feed the throttle cable up between the fuel tank and the carburettor. Locate the metal "button" on the triangle. This is the swivel. The large end of the throttle cable must be inside the slot in this swivel. (See Picture 3.) Separate the two nuts and washers and slide them onto the engine. (See Picture 2.) Adjust the nuts so the triangle touches the carburettor case when you squeeze the trigger and hits the idle screw when the trigger is released. (Picture 2.) Tighten the two nuts until they are snug using a 10mm or an adjustable spanner. Throttle movement should be smooth and unobstructed. Align the engine and tighten the mounting screw. Reinstall the filter and filter cover.

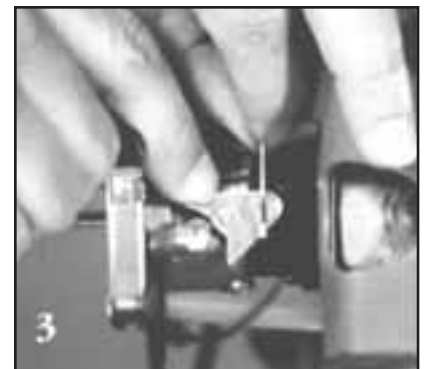
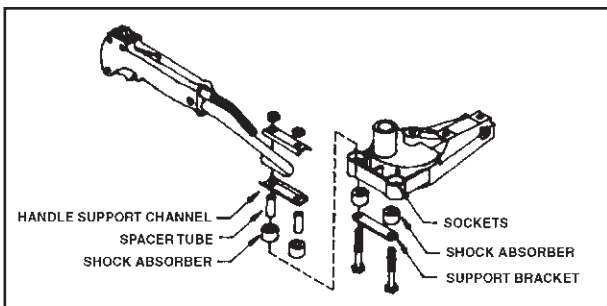

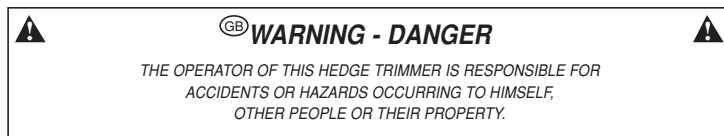
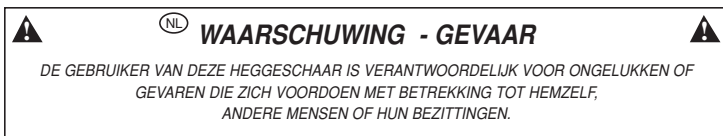
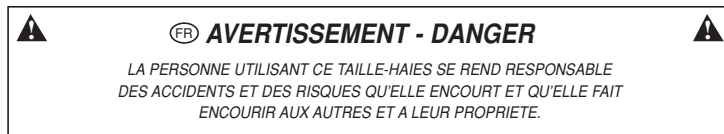
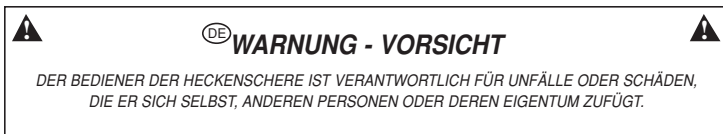

IV. BEDIENUNG
Lesen Sie in der Bedienungsanleitung Ihrer Gartenfräse nach, um eine einwandfreie Funktionsweise des Motors zu gewährleisten.

START DES MOTORS MIT MONTIERTEM HECKENSCHERENZUBEHÖR.

1. Legen Sie die Heckenschere flach auf den Boden oder einen anderen festen Untergrund.
2. Schieben Sie den Zündungsschalter in die START-Position.
3. Fahren Sie fort wie in der Anleitung Ihrer Gartenfräse beschrieben.

ABSCHALTEN DES MOTORS

1. Lassen Sie den Gashebel los und warten Sie, bis der Motor im Leerlauf ist.
2. Schieben Sie den Zündungsschalter in die STOP-Position.
3. Lassen Sie die Handgriffe erst los, wenn sich die Messer nicht mehr bewegen.

IV. FONCTIONEMENT
Consultez le manuel de la motobêche pour les instructions correctes concernant le fonctionnement du moteur.

DEMARRAGE DU MOTEUR AVEC LE TAILLE-HAIES

1. Mettez le taille-haies à plat sur le sol, ou sur une surface stable.
2. Mettez l'interrupteur d'allumage sur "START" (marche).
3. Suivez les instructions de démarrage du moteur que vous trouverez dans le manuel de la motobêche.

ARRÊT DU MOTEUR

1. Relâchez la manette des gaz et attendez que le moteur s'arrête.
2. Mettez l'interrupteur d'allumage sur "STOP" (Arrêt).
3. Assurez-vous que les lames sont complètement arrêtées avant de lâcher l'une ou l'autre des poignées.

IV. BEDIENING
De handleiding voor de grondbewerker naslaan op de juiste gebruiksinstructies voor de motor

STARTEN MET HET HEGGESCHAARHULPSTUK

1. Leg de heggeschuur plat op de grond of op een andere stevige ondergrond.
2. Zet de contactschakelaar in de stand START.
3. Ga verder met de instructies voor het starten van de motor die in de handleiding voor de grondbewerker zijn opgenomen.

STOPPEN VAN DE MOTOR

1. Laat de trekker van de regelklep los en laat de motor stationair draaien.
2. Schuif de contactschakelaar naar de stand STOP.
3. Zorg dat de messen volledig tot stilstand zijn gekomen voordat u een van de handgrepen loslaat.

IV. OPERATION
Check your Tiller manual for proper operating instructions for the engine

STARTING THE ENGINE WITH THE TRIMMER ATTACHMENT

1. Place the hedge trimmer flat on the ground, or other stable surface.
2. Slide the ignition switch to the START position.
3. Proceed with engine starting instructions found in your Tiller Manual.

STOPPING THE ENGINE

1. Release the throttle trigger and allow engine to idle.
2. Slide ignition switch to the STOP position.
3. Make sure blades have come to a complete stop before releasing either handle.

DE WARNUNG - VORSICHT

WENN DER MOTOR STARTET, KÖNNEN SICH DIE MESSER BEWEGEN.
GEBEN SIE WÄHREND DES STARTENS KEIN GAS

FR AVERTISSEMENT - DANGER

ÉVITEZ DE FAIRE ACCIDENTELLEMENT FONCTIONNER LA LAME. N'APPUYEZ PAS SUR LA MANETTE DES GAZ LORS DU DEMARRAGE DU TAILLE-HAIES.
MAINTENEZ UNE VITESSE DE REGLAGE AU RALENTI CORRECTE (2200 A 2300 T/MIN).

NL WAARSCHUWING - GEVAAR

ONOPZETTELIIK AANZETTEN VAN MESSEN
VERMIJDEN. NIET IN DE TREKKER VAN DE REGELKLEP KNIJPEN BIJ HET STARTEN. DE JUISTE INSTELLING VAN HET STATIONAIRE TOERENTAL IN STAND HOUDEN (2200-2300 TPM).

GB WARNING DANGER

AVOID ACCIDENTAL BLADE ENGAGEMENT.
DO NOT SQUEEZE THE THROTTLE TRIGGER WHEN STARTING.
MAINTAIN PROPER IDLE SPEED ADJUSTMENT (2200-2300 RPM)

DE V. ARBEITSHINWEISE

1. ACHTUNG ! Lesen und befolgen Sie alle Sicherheitshinweise, bevor Sie die Heckenschere benutzen.
2. Erst wenn Sie ausreichend mit dem Gerät vertraut sind, sollten Sie den Motor starten.
3. Sobald der Motor läuft, müssen beide Hände an den dafür vorgesehenen Handgriffen verweilen.
4. Drücken Sie den Gaszug, um die Drehzahl des Motors zu erhöhen und die Messer in Bewegung zu setzen.

FR V. TAILLE

1. AVERTISSEMENT ! Veuillez lire et respecter toutes les consignes de sécurité du présent manuel avant d'essayer d'utiliser le taille-haies.
2. Ne démarrez le moteur qu'après vous être familiarisé(e) avec l'appareil ainsi que toutes ses commandes et fonctions.
3. Après avoir fait démarrer le moteur, attrapez fermement les poignées; la main gauche doit tenir la poignée arrière, la main droite la poignée avant (sur le taille-haies à lame double) ou la poignée latérale (sur le taille-haies à lame unique).
4. Appuyez sur la manette des gaz pour faire accélérer le moteur et activer les lames.

NL V. SNOEIEN

1. WAARSCHUWING! Lees alle veiligheidsvoorschriften in deze handleiding en neem ze in acht alvorens deze heggeschaar te gebruiken.
2. Pas wanneer u vertrouwd bent met de heggeschaar en alle bedieningselementen en functies daarvan, mag u de motor starten.
3. Wanneer de motor is gestart, grijpt u de handgrepen stevig vast. De linkerhand moet de achterste handgreep vasthouden en de rechterhand de voorste handgreep (bij de heggeschaar met dubbele snijrand) of de zijhandgreep (bij de heggeschaar met één snijrand).
4. Knijp in de regelklep om het toerental van de motor te verhogen en de messen in te schakelen.

GB V. TRIMMING

1. WARNING! Read and follow all safety instructions in the manual before attempting to use this trimmer.
2. Only after you are familiar with your hedge trimmer and all of its controls and the functions should you start the engine.
3. Once the engine is started grasp the handles securely, the left hand should grasp the rear handle. The right hand should grasp the front (on the double edge hedge trimmer) or side (on the single edge hedge trimmer) handle.
4. Squeeze the throttle to accelerate the engine and engage the blades.

DE WARNUNG - VORSICHT

WENN DER MOTOR NICHT AUSGEHT, OBWOHL DER ZÜNDUNGSSCHALTER IN DER STOPPOSITION IST, LASSEN SIE DEN GASHEBEL LOS UND WARTEN SIE, BIS DER MOTOR IM LEERLAUF IST.
LEGEN SIE DIE HECKENSCHERE AUF DEN BODEN UND ZIEHEN SIE DEN CHOKE GANZ HERAUS.
SCHIEBEN SIE DEN ZÜNDUNGSSCHALTER IN DIE START-POSITION, BEVOR SIE DEN MOTOR NEU STARTEN.

FR AVERTISSEMENT - DANGER

SI LE MOTEUR NE S'ARRÊTE PAS LORSQUE L'INTERRUPTEUR EST MIS SUR "STOP", RELACHEZ LA MANETTE DES GAZ, ET ATTENDEZ QUE LE MOTEUR S'ARRÊTE.
POSEZ LE TAILLE-HAIES, ET TIREZ LA MOLETTE DU STARTER EN POSITION DE DEMARRAGE A FROID (FERME).
VERIFIEZ L'INTERRUPTEUR D'ALLUMAGE ET REMETTEZ-LE EN PLACE AVANT DE DEMARRER A NOUVEAU LE MOTEUR.

NL WAARSCHUWING - GEVAAR

INDIEN DE MOTOR NIET STOPT WANNEER DE SCHAKELAAR IN DE STOP-STAND WORDT GEZET, DE TREKKER VAN DE REGELKLEP LOSLATEN EN DE MOTOR STATIONAIR LATEN LOPEN.
DE HEGGESCHAAR NEERZETTEN EN DE CHOKEKNOP UITTREKKEN TOT DE STAND VOOR EEN KOUDE START (GESLOTEN).
DE CONTACTSCHAKELAAR CONTROLEREN EN WEER OP DE JUISTE PLAATS ZETTEN ALVORENS DE MOTOR OPNIEUW TE STARTEN.

GB WARNING - DANGER

IF ENGINE DOES NOT STOP WHEN SWITCH IS PUT IN THE STOP POSITION, RELEASE THE THROTTLE TRIGGER, ALLOW ENGINE TO IDLE.
PUT THE TRIMMER DOWN, AND PULL THE CHOKE BUTTON OUT TO COLD START (CLOSED) POSITION.
CHECK AND REPLACE IGNITION SWITCH BEFORE STARTING ENGINE AGAIN.

DE

5. Neigen Sie die Heckenschere so, dass die Messer leicht zu der zu schneidenden Hecke zeigen und beginnen Sie mit der Arbeit.

Die Schneidebewegung sollte von Ihrem Körper weg weisen.

6. Die Messer wurden für alle Art von Hecken und Büschen konstruiert. DIE DICKE DER ZU SCHNEIDENDEN HÖLZER DARF 25 MM NICHT ÜBERSTEIGEN.

FR

5. Faites basculer le taille-haies vers l'arrière de façon à ce que les dents de coupe forment un léger angle avec la haie ou le buisson, et commencez à tailler. Effectuez des mouvements de va-et-vient se chevauchant, en tenant l'outil éloigné du corps, afin de tailler de façon sûre et uniforme.

6. Ces outils sont conçus pour tailler n'importe quel type de haie ou de buisson ; cependant, LA PROFONDEUR DE COUPE NE PERMET PAS DE S'ATTAQUER A DES DIAMETRES (BRANCHE) SUPERIEURS A 25 MM.

NL

5. Kantel de heggeschaar zodanig dat de snijtanden iets schuin naar de heg of de struik zijn gericht en ga dan over op het snoeien. Gebruik overlappende, grote zwaabewegingen van uw lichaam vandaan om veilig en gelijkmatig te knippen.

6. Deze apparaten zijn ontworpen voor het snijden van allerlei soorten heggen en struiken; de SNIJDIKTE MAG ECHTER NIET MEER BEDRAGEN DAN 25 MM IN DOORSNEDE.

GB

5. Tilt the trimmer so the cutting teeth are angled slightly toward the hedge or shrub and proceed to cut. Use overlapping sweeping motions away from your body to achieve a safe and even cut.

6. These units are designed to cut any type of hedge or shrub; however, THICKNESS OF CUT SHOULD NOT EXCEED 1 INCH (22 mm) IN DIAMETER.

Misuse of this Hedge Trimmer will void the warranty. ie: Cutting hedges or shrubs over 1" (25 mm) in diameter or foreign objects such as wires, rocks, or fences. Before trimming, check work area for foreign objects such as wires, cords, glass, fences, or rocks. Be sure to remove any foreign object from work area. Failure to properly maintain this hedge trimmer will void the warranty.

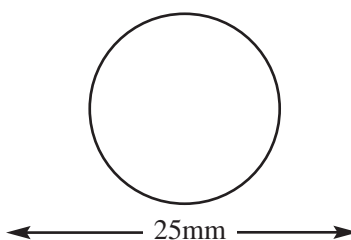

DE WARNUNG ! VORSICHT

DIE MESSER KÖNNEN NACHLAUFEN, NACHDEM DER GASHEBEL LOSGELASSEN ODER DER MOTOR ABGESCHALTET IST.

LASSEN SIE DIE HÄNDE IMMER AN DEN GRIFFEN, SOLANGE DER MOTOR LÄUFT UND SICH DIE MESSER BEWEGEN.

STELLEN SIE SICH NIEMALS AUF DIE OBERSTE STUFE EINER LEITER, WÄHREND SIE DAS GERÄT BEDIENEN.

SORGEN SIE BEIM ARBEITEN AUF EINER LEITER IMMER FÜR SICHEREN STAND AUF RUTSCHFESTEM UNTERGRUND.

BEUGEN SIE SICH NICHT ZU WEIT NACH VORNE.

WENN SICH ETWAS IN DEN MESSERN VERFÄNGT, LASSEN SIE DEN GASHEBEL LOS UND SCHALTEN SIE DEN MOTOR AB. ENTFERNEN SIE DIE GEGENSTÄNDE ERST, WENN DIE MESSER STILLSTEHEN.

FR AVERTISSEMENT - DANGER

LES LAMES CONTINUENT LEUR MOUVEMENT UNE FOIS LA MANETTE DES GAZ RELACHEE OU LE MOTEUR ARRETE.

MAINTENEZ UNE PRISE SOLIDE, LES DEUX MAINS SUR LES POIGNEES LORSQUE LES LAMES SONT EN MOUVEMENT ET/OU LORSQUE LE MOTEUR TOURNE.

NE MONTEZ PAS EN HAUT D'UNE ECHELLE POUR TAILLER.

ASSUREZ-VOUS QUE L'ECHELLE UTILISEE OU TOUT AUTRE SUPPORT EST STABLE ET REPOSE FERMEMENT SUR LE SOL.

MAINTENEZ UNE BONNE POSTURE. NE PRESUMEZ PAS TROP DE VOS FORCES.

SI LE TAILLE-HAIES SE COINCE, RELACHEZ-LE ET ARRETEZ LE MOTEUR. ASSUREZ-VOUS QUE LES LAMES SONT COMPLETEMENT ARRETEES AVANT DE RETIRER LES MATERIAUX COINCES.

NL WAARSCHUWING - GEVAAR

DE MESSEN BLIJVEN ONBELAST DRAAIEN NADAT DE REGELKLEP IS LOSGELATEN OF DE MOTOR IS GESTOPT.

DE HANDGREPEN STEVIG MET BEIDE HANDEN VASTHOUDEN TERWIJL DE MESSEN IN BEWEGING ZIJN EN/OF DE MOTOR LOOPT.

NIET BOVENOP EEN LADDER STAAN BIJ HET SNOEIEN ZORGEN DAT DE LADDER OF ANDERE ONDERSTEUNING.

STEVIG STAAT EN OP STEVIGE GROND STAAT ZORGEN DAT U STEVIG STAAT. NIET TE VER REIKEN.

ALS DE HEGGESCHAAR VAST KOMT TE ZITTEN, DE REGELKLEP LOSLATEN EN DE MOTOR STOPPEN. ZORGEN DAT DE MESSEN VOLLEDIG GESTOPT ZIJN EN DAN DE OBSTRUCTIE VERWIJDEREN.

GB WARNING - DANGER

BLADES COAST AFTER RELEASING THROTTLE OR STOPPING ENGINE.

KEEP A FIRM GRIP WITH BOTH HANDS ON BOTH HANDLES WHILE BLADES ARE MOVING AND/OR ENGINE IS RUNNING.

DO NOT STAND ON THE TOP OF A LADDER WHILE TRIMMING.

MAKE SURE YOUR LADDER OR OTHER SUPPORT IS STABLE AND ON FIRM GROUND.

KEEP A SURE FOOTING. DO NOT OVERREACH.

IF YOUR TRIMMER BECOMES JAMMED RELEASE THROTTLE AND STOP ENGINE. MAKE SURE BLADES HAVE STOPPED COMPLETELY, THEN REMOVE THE OBSTRUCTION.

DE

VI. WARTUNG

A. SCHMIERUNG

1. Ungefähr nach jeweils vier Betriebsstunden sollten ein paar Tropfen Öl an der Rückseite des Führungsblechs bzw. des Distanzhalters auf jede der Befestigungsschrauben aufgetragen werden (Pos. 9, Seite 25).

2. Um problemloses Arbeiten zu gewährleisten, ist es wichtig, die Schermesser geölt und sauber zu halten. Der angesammelte Schmutz sollte mit Reinigungsöl entfernt werden. Das Reinigungsöl aber unbedingt von den Plastikteilen der Heckenschere fernhalten bzw. abwischen.

3. Wenn die Scherblätter ersetzt oder die Bodenplatte des Gehäuses aus sonstigen Gründen entfernt wurde, sollte der Fettstand überprüft werden (ca. zu 3/4 gefüllt) und eine neue Dichtung eingesetzt werden, um das Abschließen der Bodenplatte zu garantieren.

DIE WARTUNG DES MOTORS ENTNEHMEN SIE BITTE DER ANLEITUNG IHRER MOTORHACKE SOLLTEN SIE DIESE NICHT MEHR BESITZEN, RUFEN SIE UNSERE SERVICEABTEILUNG AN.

B. LANGZEITLAGERUNG (MEHR ALS 60 TAGE)

1. Lagern Sie das Heckenschierzubehör an einem trockenen, staubfreien Platz außerhalb der Reichweite von Kindern.

2. Stellen Sie den Start-/Stopp-Schalter in die Stopp-Position.

3. Säubern Sie den Motor und die Schermesser und ölen Sie die Messer, um Rostbildung zu verhindern.

4. Führen Sie alle in diesem Heft aufgeführten Wartungsschritte durch.

FR

VI. ENTRETIEN

A. LUBRIFICATION

1. Il est important de mettre quelques gouttes d'une huile ou gazoil sur le coté arrière de chaque protège-lame ou du peigne de sécurité au niveau des vis de réglage, toutes les quatre heures d'un fonctionnement normal.

2. Pour une taille sans problèmes, il est nécessaire de maintenir les lames lubrifiées et propres. Il est possible de retirer la résine qui s'amasse et s'accumule sur les lames à l'aide d'un mélange 50/50 huile-carburant ou gazoil. Etant donné que les produits dérivés du pétrole risquent de raccourcir la durée de vie de certains plastiques, il est nécessaire de nettoyer l'excès du mélange huile-carburant qui serait resté sur les parties en plastique.

3. Au moment de changer les lames, ou chaque fois que la plaque du couvercle du fond est retirée, il est important de vérifier que le niveau d'huile est correct, (approximativement aux 3/4 plein dans la zone des engrenages), et de mettre une nouvelle garniture pour que la plaque du couvercle ait une bonne assise. Servez-vous exclusivement de graisse fournie pour le boîtier d'engrenages.

POUR L'ENTRETIEN DU MOTEUR, REPORTEZ-VOUS AU MANUEL DE LA MOTOBÊCHE MANTIS. SI VOUS N'AVEZ PAS LE MANUEL DE LA MOTOBÊCHE, CONTACTEZ MANTIS POUR EN OBTENIR UN EXEMPLAIRE.

B. RANGEMENT À LONG TERME (PLUS DE 60 JOURS)

1. Rangez le taille-haies dans un endroit sec, à l'abri de la poussière, et auquel les enfants n'ont pas accès.

NL

VI. ONDERHOUD

A. SMERING

1. Na elke 4 uur normaal gebruik moeten er een paar druppels lichte olie nr. 10 geplaatst worden op de achterste rand van elke mesbescherming of beschermende kam, bij elke stelschroef.

2. Om probleemloos te kunnen snoeien is het nodig de messen gesmeerd en schoon te houden. De gom die zich op de messen ophoopt en opbouwt, kan worden verwijderd met een 50/50 mengsel van kerosine en olie nr. 10. Omdat petroleumproducten de levensduur van sommige kunststoffen kunnen verkorten, is het nodig overtollig olie/kerosinemengsel van de kunststof onderdelen te verwijderen.

3. Wanneer de messen worden vervangen of wanneer de onderste dekplaat verwijderd is, moet worden gecontroleerd of er nog voldoende smeermiddel is (ongeveer 3/4 vol op de plaats van de tandwielen) en moet er een nieuwe pakking worden gebruikt om te zorgen dat de dekplaat goed op zijn plaats zit. Gebruik uitsluitend Lubrico M3-3K-9K smeermiddel (onderdeelnr. 16-78A) in de tandwielbehuizing.

RAADPLEEG DE HANDLEIDING VOOR DE MANTIS GRONDBEWERKER VOOR HET ONDERHOUD VAN DE MOTOR. ALS U GEEN HANDLEIDING VOOR DE GRONDBEWERKER HEBT, NEEM DAN VOOR VERVANGING CONTACT OP MET DE OFFICIËLE PLAATSELIJKE MANTIS DEALER.

B. OPSLAG VOOR LANGERE TIJD (MEER DAN 60 DAGEN)

1. Sla de heggeschaar op een droge, stofvrije plaats op, buiten het bereik van kinderen.

GB

VI. MAINTENANCE

A. LUBRICATION

1. A few drops of a light machine oil should be placed on the back edge of each blade guard, or protective comb, at each adjusting screw approximately after every 4 hours of normal operation.

2. To obtain trouble free trimming, it is necessary to keep the blades lubricated and clean. The gum that collects and builds up on the blades can be removed with a light solvent such as white spirit. As petroleum products can shorten the life of some plastics it is necessary to remove excess oil-kerosene mixture from the plastic parts.

3. When blades are replaced, or any other time that the bottom cover plate is removed, the grease level should be checked for proper amount (approximately 3/4 full in the area of the gears) and a new gasket should be used to insure proper seating of the cover plate. Use a high temperature Lithium based grease in the gear housing.

FOR ENGINE MAINTENANCE, SEE YOUR MANTIS TILLER MANUAL. IF YOU DON'T HAVE YOUR TILLER MANUAL, CALL OUR CUSTOMER SERVICE DEPARTMENT AT 0161-474 1525 FOR A REPLACEMENT.

B. LONG TERM STORAGE (OVER 60 DAYS)

1. Store your trimmer in a dry and dust free space, out of the reach of children.

2. Place the ignition switch in the stop position.

3. Clean the engine and blades thoroughly and coat the blades with oil to prevent rust.

4. Perform all required maintenance and service found in this manual.

DE

5. Leeren Sie den Benzintank und ziehen Sie danach mehrmals das Starterseil, um Benzinreste aus dem Vergaser zu entfernen.

6. Entfernen Sie die Zündkerze und füllen Sie einen Teelöffel sauberes Zweitakt-Motoröl für luftgekühlte Motoren durch das Zündkerzenloch in den Verbrennungsraum. Stopfen Sie das Zünderzenloch mit einem Lappen und ziehen Sie 2-3 Mal am Starterseil.

7. Entfernen Sie den Lappen und schauen Sie durch das Zündkerzenloch. Ziehen Sie das Starterseil ganz langsam, bis der Kolben ganz oben steht.

Schrauben Sie die Zündkerze wieder ein; lassen Sie den Zündkerzenstecker jedoch unbefestigt.

FR

2. Mettez l'interrupteur d'allumage sur " STOP ".

3. Nettoyez soigneusement le moteur et les lames et enduisez ces dernières d'huile, pour empêcher la formation de rouille.

4. Observez toutes les consignes d'entretien et de réparations du présent manuel.

5. Videz le réservoir de carburant et tirez plusieurs fois sur le cordon du démarreur, afin de vider le carburateur de l'essence qui s'y trouve.

6. Retirez la bougie et versez 7,5 ml d'huile à moteur neuve et propre dans le cylindre, à travers le trou de la bougie. Fermez le trou à l'aide d'un chiffon et tirez deux ou trois fois sur le cordon du démarreur.

7. Tout en regardant à travers le trou de la bougie, tirez sur le cordon du démarreur jusqu'à ce le piston atteigne la limite maximale de sa course et s'arrête.

8. Installez la bougie, mais laissez le câble d'allumage débranché.

NL

2. Zet de contactschakelaar in de stop-stand.3. Maak de motor en de messen grondig schoon en breng een laagje olie op de messen aan om roestvorming te voorkomen.

4. Verricht alle vereiste onderhoudswerkzaamheden die in deze handleiding zijn beschreven.

5. Laat de brandstoftank leeglopen en trek een paar malen aan het startsnoer om de brandstof uit de carburateur te verwijderen.

6. Verwijder de bougie en giet 7 cc nieuwe, schone, tweetakt olie in de cilinder door de bougie-opening. Bedek de opening met een doek en trek twee of drie maal aan het startsnoer.

7. Terwijl u door de bougie-opening kijkt, trekt u aan het startsnoer totdat de zuiger bovenaan zijn slag komt en stop dan.

8. Breng de bougie aan, maar sluit de ontstekingskabel niet aan.



GB

5. Drain the fuel tank and pull the starter rope several times to remove the fuel from the carburettor.



6. Remove the spark plug and pour 1/4 oz. of fresh, clean, two-stroke engine oil into the cylinder via the spark plug hole. Cover the hole with a rag and pull the starter rope 2-3 times.

7. While looking through the spark plug hole pull the starter rope until the piston reaches the top of it's stroke and stop.



8. Install the spark plug, but leave the ignition cable disconnected.

 **DE** **WARNUNG - VORSICHT** 



LAGERN SIE DAS GERÄT NIEMALS AN STELLEN, WO SICH BENZIN ODER BENZINDÄMPFE ENTZÜNDEN KÖNNEN.

 **F** **AVERTISSEMENT - DANGER** 

NE RANGEZ PAS LE TAILLE-HAIES DANS UN ENDROIT OU DES VAPEURS D'ESSENCE RISQUENT DE S'ACCUMULER ET D'ENTRER EN CONTACT AVEC UNE FLAMME OU UNE ETINCELLE.

 **NL** **WAARSCHUWING - GEVAAR** 

DE GEBRUIKER VAN DEZE HEGGESCHAAR IS VERANTWOORELIJK VOOR ONGELUKKEN OF GEVAREN DIE ZICH VOORDOEN MET BETREKKING TOT HEMZELF, ANDERE MENSEN OF HUN BEZITTINGEN.

 **GB** **WARNING - DANGER** 

DO NOT STORE IN AN AREA WHERE FUEL FUMES MAY ACCUMULATE AND REACH A FLAME OR SPARK.

DE

VII. SERVICE

A. FEHLERBEHEBUNG

Problem	Ursache	Abhilfe
1. Messer schneiden nicht sauber.	Messer sind stumpf oder nicht einwandfrei montiert.	Lassen Sie die Messer schärfen und einstellen.
2. Messer bewegen sich bei gedrücktem Gashebel nicht.	Der Motor sitzt nicht einwandfrei auf dem Getriebegehäuse. Die Messerschrauben sind zu fest angezogen.	Montieren Sie den Motor erneut entsprechend der Gebrauchsanleitung. Stellen Sie die Messer entsprechend der Gebrauchsanleitung ein.

Lesen Sie das Kapitel "Fehlerbehebung" in der Betriebsanleitung Ihrer Gartenfräse.

FR

VII. REPARATIONS

A. DEPANNAGE

Problème	Cause	Solution
1. Les lames ne coupent pas nettement.	Les lames ne sont pas correctement aiguisées ou réglées.	Faites aiguiser et régler les lames.
2. Les lames ne bougent pas lorsque la manette est enfoncée.	Le moteur n'est pas correctement installé sur le boîtier d'engrenages. Les lames sont trop serrées.	Réinstallez le moteur en vous conformant aux instructions d'assemblage. Réglez à nouveau les lames conformément aux instructions de réparations.

Reportez-vous au manuel de la motobêche en ce qui concerne le dépannage du moteur.

NL

VII. SERVICE

A. OPLOSSEN VAN PROBLEMEN

Probleem	Oorzaak	Oplossing
1. De messen snijden niet goed scherp.	De messen zijn bot of niet goed afgesteld.	Laat de messen scherp en afstellen.
2. De messen bewegen niet wanneer in de regelklep wordt geknepen.	De motor zit niet goed op de tandwielbehuizing. De messen zijn te strak afgesteld.	Zet de motor weer op zijn plaats volgens de montage-instructies. Stel de messen opnieuw af volgens de onderhoudsinstructies.

Raadpleeg de handleiding voor de grondbewerker voor het oplossen van problemen met de motor.

GB

VII. SERVICE

A. TROUBLE SHOOTING

Problem	Cause	Remedy
1. Blades don't cut cleanly.	Blades are dull or not adjusted properly.	Have blades sharpened and adjusted.
2. Blades don't move when throttle is squeezed	Engine is not seated properly on the gear housing. Blades are adjusted too tightly.	Re-install engine following the assembly instructions Re-adjust blades following service instructions.

See your Tiller Manual for Engine Trouble Shooting

DE

B. WARTUNG

zu wartende Teile	Wartungstätigkeit	Häufigkeit
Getriebe	Schmierung überprüfen	monatlich
Schermesser	Überprüfen/Säubern/Ölen	nach jedem Gebrauch
Befestigungsschrauben	Überprüfen/Anziehen/Ersetzen	vor jedem Gebrauch
Handgriffe	Befestigung/Funktionsfähigkeit	vor jedem Gebrauch
Sicherheitsvorrichtungen	Befestigung/Funktionsfähigkeit	vor jedem Gebrauch

FR

B. GUIDE D'ENTRETIEN

Domaine	Entretien	Fréquence
Boîtier d'engrenages	Vérification du niveau d'huile	Mensuellement
Lames	Inspection/Nettoyage/Lubrification	Après utilisation
Fixations	Inspection/Resserrage/Remplacement	Avant utilisation
Poignées	Inspection/Remplacement	Avant utilisation
Protections/Dispositifs de sécurité	Inspection/Remplacement	Avant utilisation / mensuellement

IMPORTANT - Les fréquences indiquées sont maximales. Servez-vous de la fréquence réelle d'utilisation et de votre expérience pour déterminer la fréquence d'entretien nécessaire.

NL

B. ONDERHOUDSGIDS

Plaats	Onderhoud	Regelmaat
Tandwielbehuizing	Smeermiddel controleren	Maandelijks
Messen	Inspecteren / Schoonmaken / Smeren	Na gebruik
Bevestigingsonderdelen	Inspecteren / Vastzetten / Vervangen	Voor gebruik
Labels	Inspecteren / Vervangen	Voor gebruik
Handgrepen	Inspecteren / Vervangen	Voor gebruik
Beschermkappen /Veiligheidsmechanismen	Inspecteren / Vervangen	Voor gebruik

BELANGRIJK - De aangegeven tussenpozen zijn maximaal. Het werkelijke gebruik en uw ervaring zullen bepalen wat de tussenpozen voor vereist onderhoud zijn.

GB

B. SERVICE MAINTENANCE GUIDE

Area	Maintenance	Frequency
Gear Housing	Check Grease	Monthly
Blades	Inspect / Clean / Lubricate	After Use
Fasteners	Inspect / Tighten / Replace	Before Use
Labels	Inspect / Replace	Before Use
Handles	Inspect / Replace	Before Use
Guards / Safety Devices	Inspect / Replace	Before Use / Monthly

IMPORTANT - Time Intervals shown are maximum. Actual use and your experience will determine the frequency of required maintenance.

DE

C. EINSTELLEN DER SCHERMESSER

Die Pflege und Einstellung der Schermesser Ihrer Heckenschere ist ausgesprochen wichtig für den zuverlässigen Betrieb der Heckenschere sowie zur Sicherung einer langen Lebensdauer des Motors.

1. Legen Sie die Heckenschere mit der Messerunterseite nach oben auf einen rutschfesten Untergrund. Vorsicht ! Die Messer sind scharf !

2. Lösen Sie nun mit einem 13er Maulschlüssel und einem Kreuzschlitzschraubendreher sämtliche Führungs- und Klemmschrauben. Die lange Führungs - und Klemmschraube lösen Sie um zwei Umdrehungen.

3. Ziehen Sie nun, beginnend mit der dem Getriebe nahestehenden Klemmschraube, die Schrauben soweit an, dass das Führungsblech oder der Distanzhalter mit Fingerkraft bewegt werden kann. Ziehen Sie dann alle Muttern mit dem Maulschlüssel wieder an, wobei Sie mit einem Schraubenzieher die jeweilige Schraube gegenhalten.

4. Wiederholen Sie Schritt 3 bei allen anderen Schrauben.

Achtung: Eine korrekte Einstellung der Klingen kann nur bei sauberen, geölten Klingen erreicht werden.

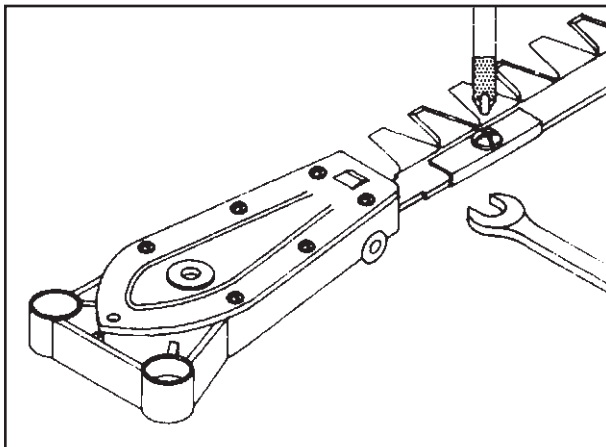

FR

C. REGLAGE DES LAMES

L'entretien et le réglage des lames sont essentiels au bon fonctionnement du taille-haies et surtout, à sa durée de vie.

1. Mettez le taille-haies dans une pince de serrage sur la barre de cadre. Faites attention, les lames sont coupantes !

2. A l'aide d'une clé de 7/16 de po, desserrez tous les écrous de blocage de la lame, et dévissez les vis à grosse tête de deux tours.

3. En commençant par la vis la plus proche du boîtier d'engrenages, serrez celle-ci jusqu'à ce que le protège-lame du taille-haies à lame simple, ou le peigne de sécurité du taille-haies à lame double puisse être retiré d'une simple pression des doigts, et qu'une lame de 0,38 mm d'épaisseur puisse se glisser sous le protège-lame ou sous le peigne. Serrez les écrous de blocage tout en maintenant la vis dans sa position de réglage correcte.

4. Répétez l'étape 3 sur toutes les vis, une à une, jusqu'à ce qu'elles soient correctement réglées.

REMARQUE : UN REGLAGE CORRECT DES LAMES NE PEUT SE FAIRE QUE SUR DES LAMES PROPRES ET HUILEES.

NL

C. AFSTELLEN VAN MESSEN

Het onderhoud en de afstelling van de messen is van het grootste belang voor het doeltreffend gebruik van de heggeschaar en vooral voor de levensduur van de motor.

1. Zet de heggeschaar in de bankschroefklem op de draagbalk. Wees voorzichtig! De messen zijn scherp!

2. Draai met behulp van een 7/16 inch steeksleutel alle contra moeren van de messen los en schroef de grote kopschroeven twee slagen los.

3. Te beginnen met de schroef die zich het dichtste bij de tandwielbehuizing bevindt, draait u de schroef aan totdat de mesbescherming van de heggeschaar met één snijrand of de beschermende kam van de heggeschaar met dubbele snijrand maar net bewogen kan worden met vingerdruk en een voelmaat van 0,0015 inch (0,0381 mm) net onder de mesbescherming of kam kan worden geschoven. Draai de contra moeren vast terwijl u de schroef stationair houdt in de naar behoren afgestelde stand.

4. Herhaal stap 3 achtereenvolgens bij al de schroeven, totdat ze allemaal naar behoren zijn afgesteld.

OPMERKING: DE JUISTE AFSTELLING VAN DE MESSEN KAN ALLEEN WORDEN VERKREGEN BIJ SCHONE MESSEN WAAROP EEN LAAGJE OLIE IS AANGEBRACHT.

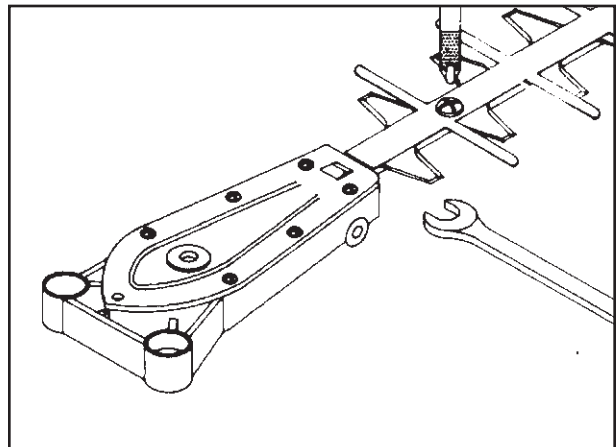

GB

C. BLADE ADJUSTMENT

The care and adjustment of the blades is most important to the efficient operation of the trimmer and especially to the long life of the engine.

1. Place the trimmer in vise clamping on the frame bar. Be careful! Blades are sharp!

2. Using a 7/16" spanner (11 mm), loosen all blade locknuts and unscrew the large head screws by two turns.

3. Starting with the screw nearest the gear housing, tighten the screw until the blade guard of the Single Edge trimmer or the protective comb of the Double Edge trimmer can just be moved with finger pressure and a .0015" (1/16 thou.) feeler blade just slips under the blade guard or comb. Tighten the locknuts while holding the screw stationary in its correctly adjusted position.

4. Repeat Step 3 on the screws in turn until all are correctly adjusted.

NOTE: CORRECT BLADE ADJUSTMENT CAN ONLY BE ACHIEVED ON CLEAN, OILED BLADES.

Ⓓ VIII. EXPLOSIONSZEICHNUNG DES GETRIEBEGEHÄUSES

Ⓕ VIII. VUES ECLATEES DES PIECES ASSEMBLAGE DU BOITIER D'ENGRENAGES

Ⓖ VIII. EXPLOSIETEKENINGEN VAN ONDERDELEN VAN DE TANDWIELBEHUIZING

Ⓖ VIII. PARTS EXPLOSIONS GEAR HOUSING ASSEMBLY

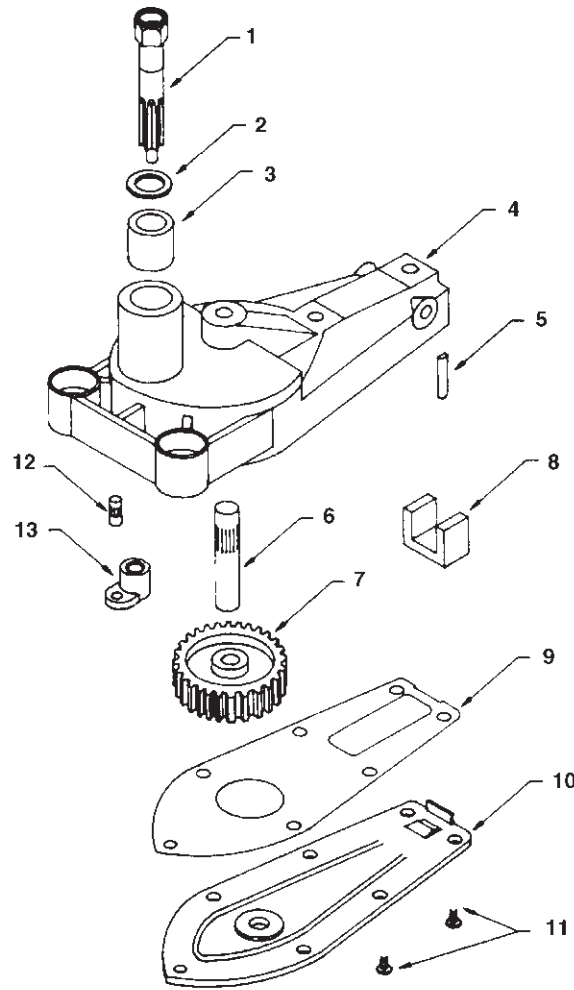

Ⓓ	Nr.	Art.Nr.	Bezeichnung	Menge	Ⓕ	N	Description	Ⓖ	Item nr.	Beschrijving	Ⓖ	Key No.	Part No.	Description	Qty.
	1	371	Antriebsschaft	1		1	Pignon		1	Rondsel			371	Pinion	1
	2	75	Unterlegscheibe	1		2	Rondelle		2	Sluitring			375	Washer	1
	3	374	Hülse	1		3	Manchon supérieur		3	Bovenste bus			374	Upper Bushing	1
	4	300000	Getriebegehäuse inkl. 3,6,12	1		4	Assemblage du boîtier d'engrenages (y compris No. de code 3, 6, 12)		4	Tandwielbehuizing (omvat item nr. 3, 6, 12)			300000	Gear Hsg Assem (inc. Key No. 3, 6, 12)	1
	5	D16-56F	Platte	1		5	Plaque d'usure		5	Slijtplaat			D16-56F	Wear Plate	1
	6	16-61	Achse	1		6	Arbre à excentrique		6	Excentriekas			16-61	Eccentric Shaft	1
	7	372	Zahnrad	1		7	Engrenage excentrique		7	Excentriekmechanisme			372	Eccentric Gear	1
	8	314	Führungs- u. Dichtungsprofil	1		8	Rondelle de feutre		8	Vilt			314	Felt	1
	9	319	Dichtung	1		9	Garniture		9	Pakking			319	Gasket	1
	10	316	Abdeckplatte	1		10	Plaque du couvercle		10	Dekplaat			316	Cover Plate	1
	11	16-81-1	Befestigungsschrauben	1		11	Paquet de vis de 6-32 x 5/16		11	6-32 x 5/16 schroevenpakket			16-81	6-32 x 5/16 Screw Pack	1
	12	16-80	Führungsstift	6		12	Cheville de la plaque du couvercle		12	Dekplaatpen			16-80	Cover Plate Pin	1
	13	373	Formbüchse	1		13	Manchon inférieur		13	Onderste bus			373	Lower Bushing	1

Ⓓ **SCHEMMESSER UND GRIFFE**

Ⓕ **ASSEMBLAGE DE LA BARRE DE COUPE ET DE LA POIGNEE LATERALE**

Ⓖ **SNIJBALK EN ZIJHANDGREEP**

Ⓖ **CUTTING BAR AND SIDE HANDLE ASSEMBLY**

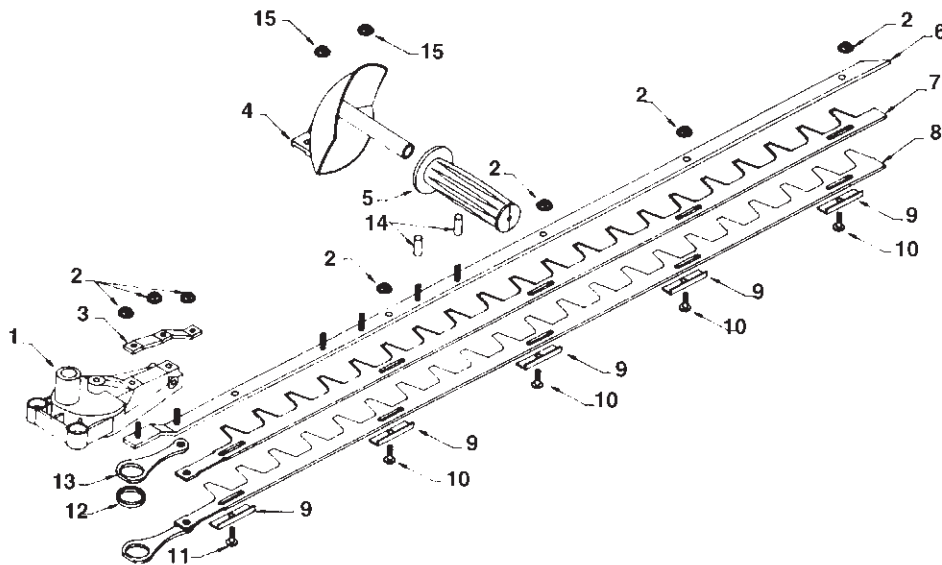

Ⓓ **EINSEITIGE
HECKENSCHERE**

Ⓕ **TAILLE-HAIES À
LAME SIMPLE**

Ⓖ **HEGGESCHAREN
MET ÉÉN SNIJRAND**

Ⓖ **SINGLE EDGE
TRIMMERS**

Nr.	Art-Nr.	Bezeichnung	Menge
1	300000	Getriebegehäuse	1
2	16-54B	Scheibenmuttern	7
3	300300	Befestigungsschiene	1
4	300200	seitlicher Griff	1
5	300201	Griffschale	1
6	300310	Messerbalken	1
7	30-2	oberes Messer	1
8	30-1	unteres Messer	1
9	16-93	Führungsblech	5
10	16-54A	Führungs- und Klemmschraube	4
11	300504	lange Führungs- und Klemmschraube	1
12	16-65	Führungsring	1
13	16-64	Pleuel	1
14	300316	Schutzkappen	2
15	3036-B	Scheibenmutter	2

N	Description
1	Assemblage du boîtier d'engrenages
2	Ecrous de blocage à bride
3	Attache de la barre de cadre
4	Poignée latérale
5	Poignée
6	Barre de cadre de 76 cm
7	Lame intérieure de 76 cm
8	Lame extérieure de 76 cm
9	Protège-lame
10	Vis à grosse tête tronconique
11	Vis à grosse tête de 1/4-28 x 7/8
12	Pièce d'espacement de la barre de liaison
13	Barre de liaison
14	Protège-fil
15	Ecrou de blocage à bride 1/4-28

Item nr.	Beschrijving
1	Tandwielbehuizing
2	1/4-28 whiz-flens contraemoer 3 Draagbalkbeugel
4	Zijhandgreep
5	Greep
6	76 cm draagbalk
7	76 cm binnenmes
8	76 cm buitenmes (voor model 2230SAH)
9	Mesbescherming
10	Kruiskopschroevendraaier met grote kop
11	Schroef met grote kop 1/4-28 x 7/8
12	Afstandsstuk voor verbindingstang
13	Verbindingstang

Key Part No.	No.	Description	Qty.
1	300000	Gear Housing Assembly	1
2	16-54B	1/4-28 Whiz Flange Locknut	7
3	300300	Frame Bar Brace	1
4	300200	Side Handle	1
5	300201	Grip	1
6	300310	30" Frame Bar	1
7	30-2	30" Inside Blade	1
8	30-1	30" Outside Blade	1
9	16-93	Blade Guard	5
10	16-54A	Large Head Phillips Screw	4
11	300504	Large Head Screw 1/4-28 x 7/8	1
12	16-65	Connecting Rod Spacer	1
13	16-64	Connecting Rod	1
14	300316	Thread Protector	2
15	3036-B	1/4-28 Flange Locknut	2

DE **HINTERER HANDGRIFF**

FR **ASSEMBLAGE DE LA POIGNEE ARRIERE**

NL **HANDGREEP ACHTER**

GB **REAR HANDLE ASSEMBLY**

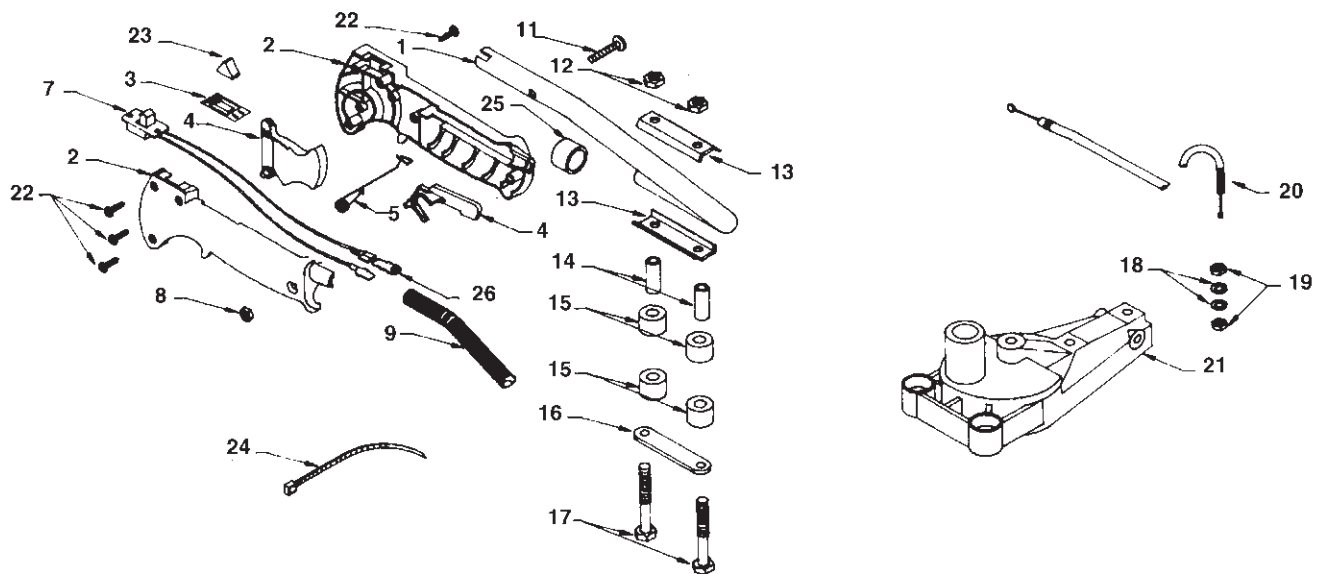

DE **EINSEITIGE HECKENSCHERE**

FR **TAILLE-HAIES À LAME SIMPLE**

NL **HEGGESCHAREN MET ÉÉN SNIJRAND**

GB **SINGLE EDGE TRIMMERS**

Nr.	Art.Nr.	Bezeichnung	1
1	300101	Bedienungsgriff (Rohr)	1
2	300103	linke/rechte Griffschale	1
3	300117	Schalterplatte	1
4	300106	Gaszughebel	1
5	300108	Gaszugfeder	1
6	---	---	---
7	300110	Start-Stopp-Schalter	1
8	973	Mutter	1
9	300116	Gliederschlauch	1
11	300503	Gewindeschraube	1
12	972	Griffmuttern	2
13	300102	Befestigungsplatte	2
14	300113	Führungshülsen	2
15	300111	Gummipuffer	4
16	300112	flache Abdecklasche	1
17	300505	lange Gewindeschraube	2
18	300502	Unterlegscheibe	2
19	300500	Mutter	2
20	300115	Gaszug	1
21	300000	Getriebegehäuse	1
22	300511	selbstschneidende Schraube	4
23	300109	Schalterkappe	1
24	300118	Kappe	1
25	376-1	Griff-Endstück	1
26	300121	gabelförmiger Kabelschuh	1

N	Description
1	Poignée
2	Poignée (jeu)
3	Plaque de l'interrupteur
4	Jeu de la manette
5	Manette/Ressorts d'écrou de blocage
6	---
7	Interrupteur/Avec fils
8	Ecrou de blocage de 10-32
9	Conduit
11	Vis à métaux de 10-32 x 1 1/4 de po
12	Ecrou de blocage de 1/4-20
13	Profilé de support de poignée
14	Pièce d'espacement
15	Amortisseur
16	Plaque de support
17	Boulon de 1/4-20 x 2 1/2 po
18	Rondelle de blocage en étoile externe de 6 mm
19	Ecrou de 6 mm
20	Cable de la manette des gaz
21	Assemblage du boîtier d'engrenages
22	Vis à tête tronconique de 7/8 de po
23	Capuchon de l'interrupteur
24	Attache du câble
25	Capuchon de l'extrémité de la poignée
26	Borne embrochable à oeillet

Item nr.	Beschrijving
1	Handgreep
2	Greep (set)
3	Dekplaat
4	Trekkerzet
5	Trekker \ Blokkeringsveren
6	---
7	Schakelaar/met bedrading
8	10-32 contraemoer
9	Geleiding
11	10-32 x 1 1/4 inch machineschroef
12	1/4-20 contraemoer
13	Draaggroef handgreep
14	Afstandsstuk
15	Schokopnemer
16	Steunplaat
17	1/4-20 x 2 1/2i bout
18	6 mm stersluitring
19	6 mm moer
20	Kabel van regelklep
21	Tandwielbehuizing
22	7/8 inch kruiskopschroef met kegelkop
23	Schakelaarkap
24	Kabelbinder
25	Einddop van handgreep
26	Aansluitpunt voor oogje

Key Part No.	Description	Qty.
1	300101 Handle	1
2	300103 Grip (Set)	1
3	300117 Switch Plate	1
4	300122 Trigger Set	1
5	300108 Trigger \ Lockout Springs	1
6	-----	-
7	300120 Switch/With Leads	1
8	973 10-32 Lock Nut	1
9	300116 Conduit	1
11	300503 10-32 x 1 1/4" Machine Screw	1
12	972 1/4-20 Lock Nut	2
13	300102 Handle Support Channel	2
14	300113 Spacer	2
15	300111 Shock Absorber	4
16	300112 Support Plate	1
17	300505 1/4-20 x 2 1/2" Bolt	2
18	300502 6MM Star Lock Washer	2
19	300500 6MM Nut	2
20	300115 Throttle Cable	1
21	300000 Gear Housing Assembly	1
22	300511 7/8" Phillips Pan Head Screw	4
23	300109 Switch Cap	1
24	300118 Cable Tie	1
25	376-1 Handle End Cap	1
26	300121 Eyelet Spade Terminal	1

DE **SCHERMESSE**

FR **ASSEMBLAGE DE LA BARRE DE COUPE**

NL **SNIJBALK**

GB **CUTTING BAR ASSEMBLY**

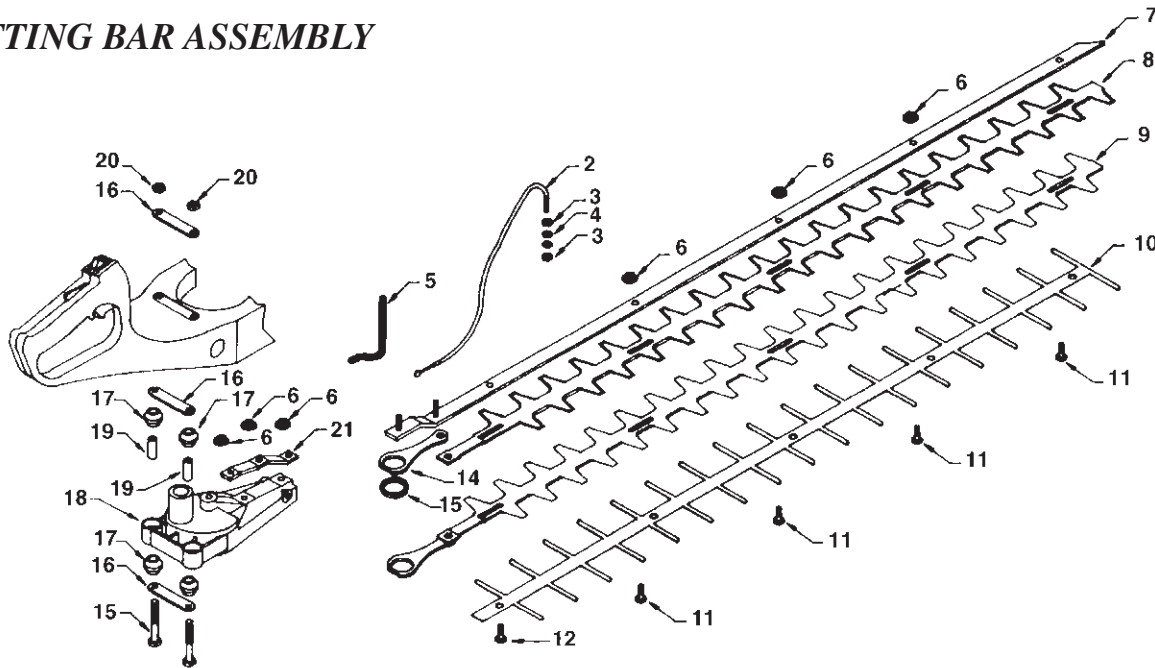

DE **DOPPELSEITIGE HECKENSCHERE**

FR **TAILLE-HAIES À LAME DOUBLE**

NL **HEGGESCHAREN MET DUBBELE SNIJRAND**

GB **DOUBLE EDGE TRIMMERS**

Nr.	Art.Nr.	Bezeichnung	Menge
2	300115	Gaszug	1
3	300500	Mutter	2
4	300502	Sicherungsscheibe	2
5	300119	Gliederschlauch	1
6	16-54B	Scheibenmutter	6
7	300308	Messerbalken	1
8	24-2D	Obermesser	1
9	24-1D	Untermesser	1
10	24-42	Sicherheitsdistanzbalken	1
11	16-54A	Sicherungs- und Führungsschraube	3
12	300504	lange Sicherungs- und Führungsschraube	1
13	16-65	Führungsring	1
14	16-64	Pleuel	1
15	300512	lange Gewindeschraube	2
16	300112	flache Abdecklasche	3
17	300403	Gummipuffer	8
18	300000	Getriebegehäuse	1
19	300113	Führungshülse	4
20	972	Mutter	2
21	300300	Verbindungsstück	1

N	Description
2	Câble de la manette des gaz
3	Ecrou de 6 mm
4	Rondelle de blocage en étoile externe 6 mm
5	Conduit
6	Ecrou de blocage à bride Whiz de 1/4 - 28
7	Barre de cadre avec chevilles pour D.E. de 40 cm.
8	Lame intérieure pour D.E. de 40 cm.
9	Lame extérieure pour D.E. de 40 cm.
10	Peigne de sécurité de 40 cm.
11	Vis à grosse tête tronconique
12	Vis à grosse tête tronconique de 7/8 de po
13	Pièce d'espacement de la barre de liaison
14	Barre de liaison
15	Boulon de 1/4 - 20 x 2 1/4
16	Plaque de support
17	Amortisseur
18	Assemblage du boîtier d'engrenages
19	Tube d'espacement
20	Ecrou de blocage de 1/4 - 20
21	Fixation de la barre de cadre

Item nr.	Beschrijving
2	Kabel van regelklep
3	6 mm moer
4	6 mm externe stersluitring
5	Geleiding
6	1/4-28 whiz-flens contraemoer
7	60 cm D.E. draagbalk met tapbouten
8	60 cm D.E. binnenmes
9	60 cm D.E. buitenmes
10	60 cm beschermende kam
11	Kruiskopschroef met grote kop
12	7/8 inch kruiskopschroef met grote kop
13	Afstandsstuk voor verbindingstang
14	Verbindingstang
15	1/4-20 x 2 1/4 bout
16	Steunplaat
17	Schokopnemer
18	Tandwielbehuizing
19	Afstandsbuis
20	1/4-20 contraemoer
21	Draagbalkbeugel

Key Part No.	No.	Description	Qty.
2	300115	Throttle Cable	1
3	300500	6MM Nut	2
4	300502	6MM External Star Lockwasher	2
5	300119	Conduit	1
6	16-54B	1/4 - 28 Whiz Flange Locknut	1
7	300308	24" D.E. Frame Bar w/Studs	1
8	24-2D	24" D.E. Inside Blade	1
9	24-1D	24" D.E. Outside Blade	1
10	24-42	24" Protective Comb	1
11	16-54A	Large Head Phillips Screw	3
12	300504	7/8" Large Head Phillips Screw	1
13	16-65	Connecting Rod Spacer	1
14	16-64	Connecting Rod	1
15	300512	1/4 - 20 x 2 1/4 Bolt	2
16	300112	Support Plate	3
17	300403	Shock Absorber	8
18	300000	Gear Housing Assembly	1
19	300113	Spacer Tube	4
20	972	1/4 - 20 Locknut	2
21	300300	Frame Bar Brace	1

DE **HANDGRIFF**

FR **ASSEMBLAGE DE LA POIGNEE**

NL **HANDGREEP**

GB **HANDLE ASSEMBLY**

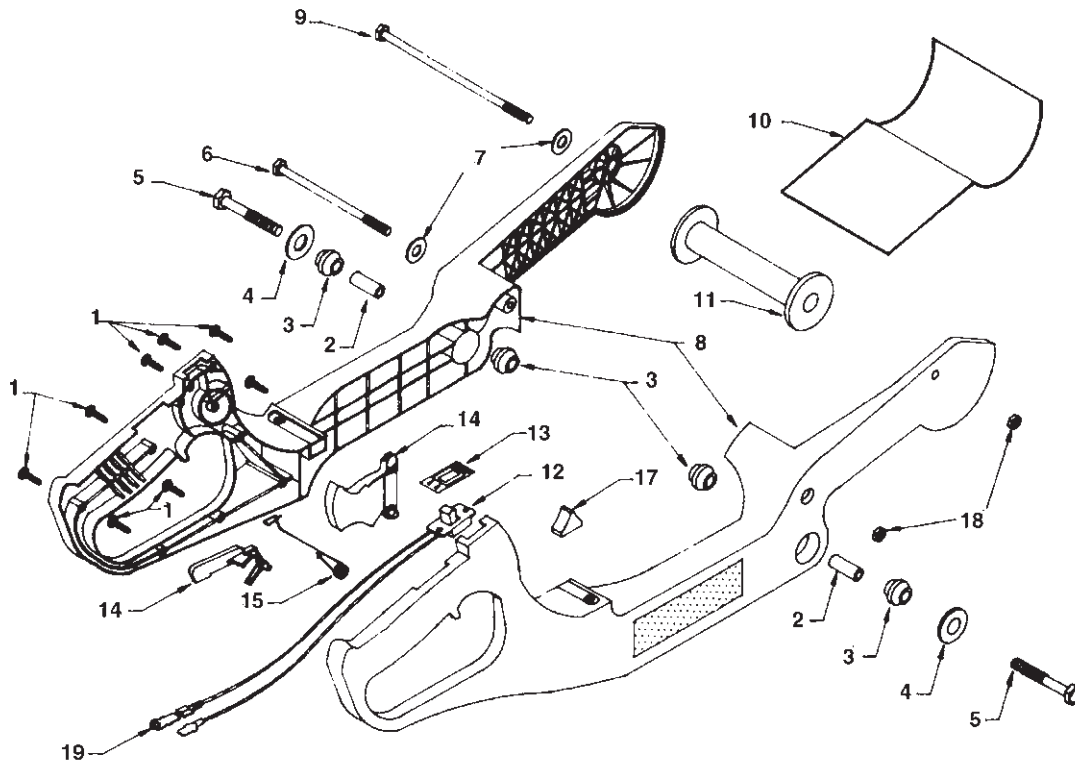

DE

**DOPPELSEITIGE
HECKENSCHERE**

Nr.	Art.Nr.	Bezeichnung	Menge
1	300511	Befestigungsschraube	8
2	300113	Distanzhülse	4
3	300403	Puffer	8
4	328	Unterlagsscheibe	2
5	300506	Schraube	2
6	300510	Schraube	1
7	300508	Unterlagsscheibe	2
8	300400	Griffschalen	1
9	300507	Befestigungsschrauben	1
10	300405	Handschutz	1
11	300404	vorderer Handgriff	1
12	300110	Start-Stopp-Schalter	1
13	300117	Schalterplatte	1
14	300106	Gaszugfeder	1
15	300108	Gaszugfeder	1
16	—	—	—
17	300109	Schalterkappe	1
18	973	Mutter	2
19	300121	gabelförmiger Kabelschuh	1

FR

**TAILLE-HAIES À
LAME DOUBLE**

N	Description
1	Vis à tête tronconique
2	Tube d'espacement
3	Amortisseur
4	Rondelle plate de 1/4
5	Boulon à tête hexagonale de 1/4-28 x 1 5/8
6	Boulon à tête hexagonale de 10-32 x 4
7	Rondelles plates
8	Jeu de poignées
9	Boulon à tête hexagonale de 10-32 x 5 1/2
10	Protège-main
11	Poignée avant
12	Interrupteur avec fils
13	Plaque de l'interrupteur
14	Manette
15	Manette/Ressort de verrouillage
16	—
17	Couvercle de l'interrupteur
18	Ecrou de blocage de 10-32
19	Borne embrochable à oeillet

NL

**HEGGESCHAREN MET
DUBBELE SNIJRAND**

Item nr.	Beschrijving
1	7/8 inch kruiskopschroef met kegelkop
2	Afstandsbuis
3	Schokopnemer
4	1/4 inch platte sluitring
5	1/4-28 x 1 5/8 zeskante bout
6	10-32 x 4 zeskante bout
7	Nr. 10 platte sluitring
8	Greepset
9	10-32 x 5 1/2 zeskante bout
10	Handbescherming
11	Voorste handgreep
12	Schakelaar met bedrading
13	Dekplaat
14	Trekkerzet
15	Trekker / Blokkeringsveer
16	—
17	Schakelaarkap
18	10-32 contraemoer
19	Aansluitpunt voor oogje

GB

**DOUBLE EDGE
TRIMMERS**

Key Part No.	No.	Description	Qty.
1	300511	7/8" Phillips Pan Head Screw	8
2	300113	Spacer Tube	4
3	300403	Shock Absorber	8
4	328	1/4" Flat Washer	2
5	300506	1/4-28 x 1 5/8 Hex Head Bolt	2
6	300510	10-32 x 4 Hex Head Bolt	1
7	300508	#10 Flat Washer	2
8	300400	Grip Set	1
9	300507	10-32 x 5 1/2 Hex Head Bolt	1
10	300405	Hand Guard	1
11	300404	Front Handle	1
12	300120	Switch With Leads	1
13	300117	Switch Plate	1
14	300122	Trigger Set	1
15	300108	Trigger/Lockout Spring	1
16	-----	-----	-
17	300109	Switch Cap	1
18	973	10-32 Locknut	2
19	300121	Eyelet Spade Terminal	1

DE

FR

NL

GB

NOTIZEN / REMARQUES / OPMERKINGEN / NOTES

DE

FR

NL

GB

NOTIZEN / REMARQUES / OPMERKINGEN / NOTES

DE

FR

NL

GB

NOTIZEN / REMARQUES / OPMERKINGEN / NOTES

DE

GARANTIEINFORMATIONEN FÜR DIE MANTIS ZUBEHÖRTEILE

Mantis bietet nur den Erstkäufern eine 2-Jahres-Garantie gegen Material- und Herstellungsfehler, beginnend mit dem Kaufdatum. Diese Garantie erstreckt sich auf alle Teile der MANTIS-Zubehörteile.

MANTIS repariert oder ersetzt, nach Wahl, die defekten Teile kostenlos. Im Falle eines Defektes oder einer Fehlfunktion muß der Käufer das Produkt (Postgebühr im voraus bezahlt) an MANTIS EUROPE GmbH, Ernst-Heinrich-Geist-Str. 9, D-50226 Frechen. Tel.: 0180 521 21 28, Fax: 02234 953 73 49 senden (oder an seine Landes-Niederlassung, Adr.: siehe unten.)

MANTIS übernimmt keine Haftung für falsche Montage, Benutzung und Pflege der Zubehörteile, für Ihre Sicherheit, für die Anleitungen im Bedienerhandbuch und für die Verwendung der Zubehörteile zu anderen Zwecken, als in diesem Bedienerhandbuch beschrieben.

MANTIS MACHT KEINE AUSDRÜCKLICHEN GARANTIEN, AUSGENOMMEN DER HIER AUFGEFÜHRTE. ETWAIGE IMPLIZIERTE GARANTIEN. EINSCHLIESSLICH DER GARANTIE FÜR EINEN BESTIMMTEN ZWECK, GEHEN NICHT ÜBER DEN SCHRIFTLICH GENANNTE GARANTIEZEITRAUM HIN-AUS. MANTIS KOMMT NICHT FÜR INDIREKTE UND/ODER FOLGESCHÄDEN AUF.

Anleitungen, Beschreibungen und veranschaulichtes Material in dieser Betriebsanleitung entsprechen dem Stand zum Zeitpunkt der Veröffentlichung und können ohne Ankündigung geändert werden.

FR

CONDITIONS DE SERVICE ET DE GARANTIE

La motobêche Mantis et ses accessoires sont garantis contre les vices de matériaux et de main-d'oeuvre pendant une période de DEUX ANS A PARTIR DE LA DATE D'ACHAT. Tous les produits ou pièces détachées Mantis montrant des défaillances dans le cadre de la période de garantie doivent être renvoyés à MANTIS SARL.

Les frais de transport des pièces détachées et des unités faisant l'objet de réparations ou d'un remplacement dans le cadre de la présente garantie incombent à l'acheteur.

LA PRESENTE GARANTIE ne couvre aucun produit ayant fait l'objet d'une utilisation incorrecte, d'une négligence ou d'un accident, ou bien ayant été réparé ou transformé d'une manière qui affecte son état ou son fonctionnement, ailleurs que chez Mantis.

Mantis nie toute responsabilité en cas de dommages particuliers indirects reliés à la défectuosité de l'équipement. Toute garantie implicite, y compris la garantie de commercialisation et d'aptitude à une fin particulière, ne s'étend pas au-delà de la période de garantie précisée ci-dessus.

Pour obtenir davantage de renseignements concernant l'entretien et le fonctionnement de quelque accessoire que ce soit, veuillez contacter le service après-vente chez Mantis.

Les caractéristiques techniques, descriptions et illustrations contenues dans cette brochure sont aussi précises que possible au moment de la publication, mais peuvent faire l'objet de modifications sans préavis.

NL

BEPERKTE SERVICE EN GARANTIE VOOR HULPSTUKKEN

De Mantis grondbewerker en bijbehorende hulpstukken zijn voor een periode van TWEE JAAR VAN DE DATUM VAN AANKOOP gegarandeerd tegen defecten in materialen en vakmanschap. Mantis producten of onderdelen die gedurende de garantieperiode defect worden bevonden, dienen geretourneerd te worden naar een geregistreerde Mantis dealer.

De vervoerskosten voor onderdelen en apparaten die onder deze garantie voor reparatie of vervanging worden geretourneerd, zijn voor rekening van de koper. DEZE GARANTIE zal niet van kracht zijn als het product onderworpen is aan wanbehandeling, verwaarlozing of ongelukken of als het product door een andere dan een officiële Mantis dealer of buiten onze fabriek te Southampton in enig opzicht is gerepareerd of gewijzigd waardoor de conditie of werking beïnvloed is.

Mantis aanvaardt geen verantwoordelijkheid voor speciale indirecte of bijkomende schade die het gevolg is van defecte apparatuur. Er zal geen impliciete garantie, met inbegrip van waarborg van verkoopbaarheid of geschiktheid voor een bepaald doel, van kracht zijn na de schriftelijke garantieperiode.

Neem voor nadere informatie over het onderhoud en gebruik van Mantis hulpstukken contact op met de officiële plaatselijke Mantis dealer.

Technische gegevens, beschrijvingen en illustraties in deze documentatie zijn zo nauwkeurig mogelijk als bekend is ten tijde van de publicatie, maar kunnen veranderd worden zonder kennisgeving.

GB

ATTACHMENT LIMITED SERVICE & WARRANTY POLICY

The Mantis Tiller and its attachments are guaranteed against defects in material and workmanship for a period of TWO YEARS FROM DATE OF PURCHASE. All tines for the tiller are guaranteed for life against breakage. Any Mantis products or parts found to be defective within the warranty period are to be returned to Mantis Limited.

Transportation charges on parts and units submitted for repair or replacement under this warranty must be paid by the purchaser.

THIS WARRANTY shall not be effective if the product has been the subject of misuse, negligence or accident or if the product has been repaired or altered outside of our control in any respect which affects its condition or operation.

Mantis shall not be liable for any special indirect or consequential damages arising from defective equipment. Any implied warranty, including merchantability or fitness for a particular purpose, shall not extend beyond the written warranty period.

Mantis GmbH

Grindelstrasse 12
CH-8303 Bassersdorf

Tel.: 0800-110 111

Fax: 0800-110 222

Email: info@mantis.ch

Mantis Deutschland GmbH

Industriehof Trecknase 10
D-42897 Remscheid

Tel.: 0180-3000 208*

Fax: 0180-3000 209

Email: info@mantis-europe.de

*(9 Cent/Min.)

Mantis France SARL

20, rue des Garennes
F-57155 Marly

Tél. : 0810 21 18 65

Fax: 0387 62 88 89

Email: info@mantis.fr

Mantis UK Limited

Orchard House
Hempshaw Lane
Stockport, Cheshire SK1 4LH

Tel.: 0845 458-5868

Fax: 0161 477 9144

Email: info@mantis-uk.co.uk

Mantis

Overijsselhaven 131
NL-3433 PH Nieuwegein

Tel.: 0900-5555 333

Fax: 0900-205 55 00

Email: info@mantis.nl

Manufactured by:

Mantis
1028 Street Rd.
Southampton, PA
18966